



# HP201

Roland Digital Piano  
Gebruikershandleiding

Roland®



	<b>CAUTION</b> RISK OF ELECTRIC SHOCK DO NOT OPEN	
<b>ATTENTION</b> : RISQUE DE CHOC ELECTRIQUE NE PAS OUVRIIR		
<p><b>WAARSCHUWING</b>: VERWIJDER HET DEKSEL (OF DE ACHTERKANT) NIET, OM HET RISICO OP EEN ELEKTRISCHE SCHOK TE REDUCEREN. BINNENIN BEVINDEN ZICH GEEN ONDERDELEN DIE DOOR DE GEBRUIKER ONDERHOUDEN KUNNEN WORDEN. LAAT HET ONDERHOUD AAN ERKEND ONDERHOUDSPERSONEEL OVER.</p>		



Het symbool van de bliksemflits met pijl, binnen een gelijkzijdige driehoek, is bedoeld om de gebruiker te waarschuwen voor de aanwezigheid van niet geïsoleerd, 'gevaarlijk voltage' binnenin het apparaat, welke krachtig genoeg kan zijn om een elektrische schok bij personen te veroorzaken.



Het uitroepteken binnen een gelijkzijdige driehoek is bedoeld om de gebruiker te waarschuwen voor de aanwezigheid van belangrijke bedienings- en onderhoudsinstructies in de literatuur behorende bij het product.

INSTRUCTIES MET BETREKKING TOT HET RISICO VAN BRAND, ELEKTRISCHE SCHOK  
OF VERWONDINGEN AAN PERSONEN.

## BELANGRIJKE VEILIGHEIDSINSTRUCTIES BEWAAR DEZE INSTRUCTIES

**WAARSCHUWING** – Tijdens het gebruik van elektrische producten moeten de voorzorgsmaatregelen altijd opgevolgd worden, inclusief de volgende:

1. Lees deze instructies.
2. Bewaar deze instructies.
3. Neem alle waarschuwingen serieus.
4. Volg alle instructies.
5. Gebruik dit apparaat niet in de buurt van water.
6. Maak dit apparaat alleen met een droge doek schoon.
7. De ventilatie openingen mogen niet geblokkeerd worden. Installeer in overeenstemming met de instructies van de fabrikant.
8. Installeer het apparaat niet in de buurt van warmtebronnen, zoals radiatoren, kachelschuiven, kachels of andere apparaten (inclusief versterkers) die warmte produceren.
9. Bescherm het netsnoer, zodat er niet overheen gelopen kan worden. Zorg dat het snoer, in het bijzonder bij de stekkers, stopcontactdozen en op het punt waar zij uit het apparaat komen, niet gedraaid of in elkaar gedrukt wordt.
10. Gebruik alleen door de fabrikant gespecificeerde aanhangsels of accessoires.
11. Gebruik het apparaat met een door de fabrikant gespecificeerde of bij het apparaat geleverde kar, standaard, statief, console of tafel. Voorzichtigheid is geboden tijdens het verplaatsen van de kar/apparaat combinatie, zodat deze niet kan omvallen en daardoor stuk gaat.
12. Tijdens onweer of wanneer het apparaat gedurende een langere periode niet gebruikt zal worden, haalt u de stekker uit het stopcontact.
13. Laat al het onderhoud aan erkend onderhoudspersoneel over. Onderhoud is vereist, wanneer het apparaat op enigerlei wijze beschadigd is, bijvoorbeeld als het netsnoer of de stekker beschadigd is, er vloeistof of objecten in het apparaat terecht zijn gekomen, als het apparaat aan regen of vochtigheid heeft blootgestaan, niet normaal functioneert of is gevallen.



Voordat u dit apparaat in gebruik neemt, leest u de secties getiteld 'BELANGRIJKE VEILIGHEIDS-INSTRUCTIES', 'HET APPARAAT OP EEN VEILIGE MANIER GEBRUIKEN' (p.4) en 'Belangrijke opmerkingen' (p. 7). In deze secties vindt u belangrijke informatie over het op juiste wijze gebruiken van het apparaat. Bovendien kunt u de gebruikershandleiding in zijn geheel doorlezen om een goed beeld te krijgen van alles dat dit te bieden heeft. Bewaar deze handleiding zodat u er later aan kunt refereren.



Copyright © 2007 ROLAND CORPORATION

Alle rechten voorbehouden. Niets van deze uitgave mag, in welke vorm dan ook, zonder schriftelijke toestemming van ROLAND CORPORATION gereproduceerd worden.





# HET APPARAAT OP EEN VEILIGE MANIER GEBRUIKEN

## INSTRUCTIES OM BRAND, ELEKTRISCHE SCHOK OF LICHAAMELIJK LETSEL TE VOORKOMEN

Over  WAARSCHUWING en  VOORZICHTIG opmerkingen

 <b>WAARSCHUWING</b>	Wordt gebruikt bij instructies, waarbij de gebruiker attent gemaakt wordt op het risico van overlijden of zwaar letsel, wanneer het apparaat niet op juiste wijze gebruikt wordt.
 <b>VOORZICHTIG</b>	Wordt gebruikt bij instructies, waarbij de gebruiker attent gemaakt wordt op het risico van letsel of materiële schade, wanneer het apparaat niet op juiste wijze gebruikt wordt.  * Materiële schade verwijst naar schade of andere ongunstige effecten, die ten aanzien van het huis en al het aanwezige meubilair, en tevens aan huisdieren kunnen optreden.

Over de symbolen

	Het  symbool wijst de gebruiker op belangrijke instructies of waarschuwingen. De specifieke betekenis van het symbool wordt bepaald door het teken, dat zich binnen de driehoek bevindt. Het symbool, dat zich in dit geval aan de linkerkant bevindt, betekent dat dit teken voor algemene voorzorgsmaatregelen, waarschuwingen, of aanduidingen van gevaar wordt gebruikt.
	Het  symbool wijst de gebruiker op onderdelen, die nooit verplaatst mogen worden (verboden). De specifieke handeling, die niet uitgevoerd mag worden, wordt aangegeven door het symbool, dat zich binnen de cirkel bevindt. Het symbool, dat zich in dit geval aan de linkerkant bevindt, betekent dat het apparaat nooit uit elkaar gehaald mag worden.
	Het  wijst de gebruiker op onderdelen, die verwijderd moeten worden. De specifieke handeling, die uitgevoerd moet worden, wordt door het symbool binnen de cirkel aangegeven. Het symbool, dat zich in dit geval aan de linkerkant bevindt, geeft aan dat het netsnoer uit de daarvoor bestemde aansluiting getrokken moet worden.

### **WAARSCHUWING**

#### Niet demonteren of wijzigen

Dit apparaat mag niet door u gedemonteerd of gewijzigd worden.





#### Niet repareren en geen onderdelen vervangen

Probeer dit apparaat nooit te repareren of onderdelen te vervangen. Wanneer een reparatie of vervanging van onderdelen nodig blijkt, neemt u contact op met uw handelaar of een Roland service centrum.



#### Niet gebruiken of opbergen op de volgende locaties

- Locaties waar een extreem hoge temperatuur heerst (zoals in direct zonlicht, in de buurt van verwarmingsapparatuur of op een apparaat dat warmte genereert). 
- In de buurt van vocht (zoals in een badkamer, in de buurt van een wasbak of op een natte vloer) of op locaties waar een hoge vochtigheidsgraad heerst. 
- Locaties die aan regen blootstaan
- Locaties die overmatig stoffig zijn
- Locaties met hevige trillingen

#### Niet op een onstabiele locatie plaatsen

Plaats dit apparaat niet op een onstabiele standaard of een schuin oppervlak. U moet zorgen dat het op een locatie die stabiel en waterpas is wordt geplaatst. 

### **WAARSCHUWING**

#### Het netsnoer op een stopcontact met het juiste voltage aansluiten

U moet het netsnoer op een stopcontact met het correcte voltage aansluiten, zoals op het apparaat wordt aangegeven. 

#### Gebruik alleen het bijgeleverde netsnoer

U dient alleen het netsnoer dat bij het apparaat wordt geleverd gebruiken. Gebruik geen netsnoer van een ander apparaat. 

#### Het netsnoer niet buigen en er geen zware objecten op plaatsen

Buig het netsnoer niet overmatig, en plaats geen zware objecten op het netsnoer. Hierdoor kan het netsnoer beschadigen, en kan kortsluiting of verkeerde aansluitingen ontstaan, welke mogelijk in brand of elektrische schok als gevolg kunnen hebben. 

#### Gebruik het stopcontact niet voor meerdere apparaten

Sluit geen overmatige hoeveelheid elektrische apparaten op hetzelfde stopcontact aan. In het bijzonder als u een meervoudige stekkerdoos gebruikt, kan deze veroorzaken dat hitte gegenereerd wordt wanneer het belastingsvermogen (watts/amps) overschreden wordt, waardoor de kabel mogelijk kan smelten. 

## WAARSCHUWING

### Vermijd langdurig gebruik op een hoog volume

Dit apparaat, op zichzelf staand of in combinatie met een koptelefoon, versterker en/of luidsprekers, kan geluidsniveaus produceren die permanent gehoorsverlies kunnen veroorzaken. Indien u last heeft van enig gehoorsverlies of een piep in de oren, moet u het apparaat niet meer gebruiken en een oorarts raadplegen.



### Geen vreemde objecten in het apparaat terecht laten komen

Zorg, dat er geen vreemde objecten (brandbaar materiaal, munten, snoeren) in het apparaat terechtkomen.



Deze kunnen kortsluiting of andere storingen veroorzaken.



### Zet de stroom uit wanneer afwijkingen of storingen optreden

Wanneer één van de volgende situaties zich voordoet, zet u direct de stroom uit, haalt u het netsnoer uit het stopcontact en brengt u het apparaat voor onderhoud naar uw handelaar of een onderhoudscentrum, indien:



- Het netsnoer is beschadigd
- Er rook of een ongewone geur optreedt
- Er vreemde objecten of vloeistof in het apparaat terecht zijn gekomen
- Het apparaat nat is geworden (bijvoorbeeld door regen, enz.)
- Een afwijking of storing in het apparaat optreedt

### Laat kinderen het apparaat niet zonder toezicht gebruiken

In huishoudens met kleine kinderen moet gelet worden op knoeien. Als kinderen dit apparaat gebruiken, moet een volwassene altijd toezicht houden.



### Niet laten vallen of aan sterke schokken laten blootstaan

Laat het apparaat niet vallen en bescherm het tegen zware schokken.



### Niet in het buitenland gebruiken

Als u dit apparaat in het buitenland wilt gebruiken, neemt u contact op met uw handelaar of een service centrum.



## WAARSCHUWING

### Plaats geen houders met water op het apparaat

Plaats geen houders met water (zoals een bloemenvaas) of drankjes op het apparaat. Ook mogen er geen bussen insecticide, flessen parfum, alcoholische vloeistoffen, nagellak of spuitbussen op het apparaat worden geplaatst. Vloeistoffen die in het apparaat terechtkomen, kunnen storingen en kortsluiting of een foutieve werking veroorzaken.



### Plaatsen in een goed geventileerde ruimte

Dit apparaat dient op een goed geventileerde locatie gebruikt te worden.



### De stekker vastpakken bij het aansluiten of loskoppelen van het netsnoer

Als u het netsnoer in het apparaat zelf of in een stopcontact steekt of eruit haalt, houdt u het altijd bij de stekker vast, en nooit aan het snoer zelf.



### Regelmatig het stof van de stekker van het netsnoer verwijderen

Van tijd tot tijd moet het netsnoer uit het stopcontact worden gehaald, en het stof er met een droge doek worden afgeveegd. U moet het netsnoer ook uit het stopcontact verwijderen als het apparaat gedurende een langere periode niet wordt gebruikt. Stof of vuil dat zich tussen de stekker en het stopcontact ophoopt, kan kortsluiting veroorzaken, mogelijk resulterend in brand.



### De kabels leiden voor de veiligheid

Zorg, dat de aangesloten kabels op een veilige manier geleid worden. Plaats de kabels buiten het bereik van kinderen.



### Ga niet op het apparaat staan en plaats er geen zware objecten op

Ga niet op het apparaat staan, en plaats er geen zware objecten bovenop.



### Het netsnoer nooit met natte handen aansluiten of loskoppelen

Sluit het netsnoer niet op het stopcontact aan en ontkoppel het niet terwijl u de stekker met natte handen vasthoudt.



### **WAARSCHUWING**

#### **Voorzichtig bij het verplaatsen van dit apparaat**

Wanneer het apparaat verplaatst moet worden, neemt u de volgende aanwijzingen in acht. Vervolgens moet het apparaat door minimaal twee personen worden opgetild en gedragen, terwijl het voortdurend waterpas wordt gehouden. Wees voorzichtig dat uw handen niet bekneld raken of dat u het apparaat niet op uw voeten laat vallen.



- Controleer of de schroeven waarmee het apparaat aan de standaard is vastgezet niet losser zijn geworden. Indien dit het geval is, zet u deze direct vast.
- Ontkoppel het netsnoer.
- Ontkoppel externe apparaten.
- Verhoog de regelaar van de standaard (p.14).
- Sluit het deksel.
- Verwijder de muziekstandaard.

---

#### **Haal het netsnoer uit het stopcontact voordat u het apparaat reinigt**

Voordat u het apparaat reinigt, zet u de stroom uit en haalt u het netsnoer uit het stopcontact (p.12).



---

#### **Wanneer er onweer dreigt, haalt u het netsnoer uit het stopcontact**

Als er onweer dreigt, zet u direct de stroom uit en haalt u het netsnoer uit het stopcontact.



---

#### **Voorzichtig bij het openen/sluiten van het deksel**

Wees voorzichtig bij het openen/sluiten van het deksel, zodat uw vingers niet bekneld raken (p.12). Wanneer kleine kinderen het apparaat gebruiken, moet een volwassene toezicht houden.



---

#### **Houd kleine onderdelen buiten het bereik van kinderen**

Om te voorkomen dat kleine onderdelen per ongeluk worden ingeslikt, houdt u deze buiten het bereik van kinderen.



- Bijgeleverde onderdelen
  - Schroeven om de standaard te monteren
  - Vleugelmoer voor koptelefoon haak
- Verwijderde onderdelen
  - Schroeven voor montage van de muziekstandaard

# Belangrijke opmerkingen

Naast de onderdelen die onder 'BELANGRIJKE VEILIGHEIDSINSTRUCTIES' en 'HET APPARAAT OP EEN VEILIGE MANIER GEBRUIKEN' op pagina's 3 en 4-6 worden genoemd, raden wij u aan het volgende te lezen en in acht nemen:

## Stroomvoorziening

- Sluit dit apparaat niet op hetzelfde stopcontact aan dat door een elektrisch apparaat wordt gebruikt waar een omvormer bij te pas komt (zoals een koelkast, wasmachine, magnetronoven of airconditioner) of dat een motor bevat. Afhankelijk van de manier waarop het apparaat wordt gebruikt, kan de ruis van de stroomvoorziening veroorzaken dat dit apparaat storingen gaat vertonen of hoorbare ruis produceert. Wanneer het niet mogelijk is om een apart stopcontact te gebruiken, plaatst u een stroomvoorziening ruisfilter tussen dit apparaat en het stopcontact.
- Voordat u dit apparaat op andere apparaten aansluit, zet u de stroom van alle apparaten uit. Hiermee worden storingen en/of schade aan luidsprekers of andere apparaten voorkomen.
- Hoewel de LED's worden uitgeschakeld wanneer de POWER schakelaar wordt uitgezet, betekent dit niet dat het apparaat volledig van de stroombron losgekoppeld is. Om de stroom helemaal uit te schakelen, zet u eerst de POWER schakelaar uit, en haalt u vervolgens het netsnoer uit het stopcontact. Daarom dient het gekozen stopcontact binnen handbereik te zijn.

## Plaatsing

- Wanneer het apparaat in de buurt van versterkers (of andere apparatuur welke grote stroom transformators bevat) wordt gebruikt, kan ruis ontstaan. Om dit probleem te verhelpen, verandert u de richting van dit apparaat of plaatst u het verder weg van de storingsbron.
- Dit apparaat kan storing in radio en televisieontvangst veroorzaken. Gebruik dit apparaat niet in de nabijheid van dit soort ontvangers.
- Ruis kan veroorzaakt worden, wanneer draadloze communicatieapparaten, zoals mobiele telefoons, in de buurt van dit apparaat worden gebruikt. Ruis kan optreden bij het ontvangen of starten van een gesprek of tijdens de conversatie. Als u dit soort problemen ondervindt, dient u deze draadloze apparaten op meer afstand van dit apparaat gebruiken of uit te zetten.
- Stel het apparaat niet aan direct zonlicht bloot, plaats het niet in de buurt van apparaten die warmte afgeven, laat het niet in een afgesloten voertuig achter en onderwerp het niet aan temperatuur extremen. Laat ook geen verlichting, die normaalgesproken met de lichtbron dicht op het apparaat wordt gebruikt (zoals een pianolamp) of sterke schijnwerpers gedurende langere tijd op dezelfde plaats op het instrument schijnen. Door overmatige hitte kan het apparaat vervormen of verkleuren.

- Als het apparaat naar een locatie met een zeer afwijkende temperatuur en/of vochtigheid wordt verplaatst, kunnen er waterdruppels (condensatie) binnen in het apparaat worden gevormd. Wanneer u het apparaat in deze staat gaat gebruiken, kunnen schade en storingen ontstaan. Daarom moet u het apparaat, voordat u het in gebruik neemt, enige uren laten staan totdat de condensatie volledig is verdampt.
- Laat rubber, vinyl of soortgelijke materialen niet gedurende langere tijd op het apparaat liggen. Door dit soort objecten kan de lak verkleuren of beschadigen.
- Plaats geen objecten boven op het toetsenbord. Hierdoor kunnen storingen worden veroorzaakt, zoals toetsen die geen geluid produceren.
- Plak geen plakplaatjes, etiketten of dergelijke op dit instrument. Wanneer dit soort materiaal van het instrument moet worden verwijderd, kan de afwerking beschadigen.

## Onderhoud

- Om het apparaat schoon te maken, gebruikt u een zachte, schone doek of een licht vochtige. Probeer het gehele oppervlak met dezelfde sterkte schoon te vegen, waarbij u de doek verplaatst met de nerf van het hout mee. Als u te hard op één plek wrijft, kan de lak beschadigen.
- Indien er waterdruppels op dit apparaat terechtkomen, veegt u deze er onmiddellijk met een zachte, droge doek af.
- Gebruik nooit benzine, verdunners, alcohol of oplosmiddelen om verkleuring en/of vervorming van het apparaat te voorkomen.
- De pedalen van dit instrument zijn van koper gemaakt. Koper wordt op den duur donkerder, dit heeft met het natuurlijke oxidatieproces te maken. Wanneer het koper dof wordt, poetst u het met een in de winkel verkrijgbare koperpoets.

## Reparaties en data

- Wees er op bedacht, dat alle data in het geheugen van dit apparaat verloren kunnen gaan wanneer het apparaat ter reparatie wordt aangeboden. Maak altijd een reservekopie van belangrijke data op een MIDI apparaat (bijvoorbeeld een sequencer). Indien mogelijk kunt u de gegevens ook op papier schrijven. Tijdens reparaties wordt altijd geprobeerd om dataverlies te voorkomen. In bepaalde gevallen (bijvoorbeeld als het aan het geheugen gerelateerde circuit zelf niet werkt) kan de data tot onze spijt niet meer hersteld worden. Roland is niet verantwoordelijk voor dit soort verlies van data.



## Belangrijke opmerkingen

---

### Aanvullende voorzorgsmaatregelen

- Wees er op bedacht dat de inhoud van het geheugen door storingen of onjuist gebruik van het apparaat onherstelbaar verloren kan gaan. Om uzelf tegen het risico van verlies van belangrijke data te beschermen, raden wij u aan om van tijd tot tijd een reservekopie van belangrijke data, die u in het geheugen van het apparaat heeft opgeslagen, in een ander MIDI apparaat (bijvoorbeeld een sequencer) op te slaan.
- De inhoud van data die in het geheugen van het apparaat, en in extern geheugen is opgeslagen, kan helaas niet meer hersteld worden wanneer deze verloren is gegaan. Roland Corporation is niet verantwoordelijk voor dit soort dataverlies.
- Behandel de knoppen, schuifregelaars of andere bedieningsknoppen van dit apparaat met gepaste voorzichtigheid. Dit geldt ook voor het gebruik van de stekkers en aansluitingen. Ruwe behandeling kan tot storingen leiden.
- Tijdens het aansluiten en/of loskoppelen van alle kabels, houdt u deze bij de aansluiting zelf vast – trek nooit aan de kabel. Op deze manier vermijdt u kortsluiting of schade aan de interne elementen van de kabel.
- Tijdens normale werking zal het apparaat een geringe hoeveelheid warmte afgeven.
- Om te vermijden dat u uw burelen stoort, probeert u het volume van dit apparaat op een redelijk niveau te houden. U kunt ervoor kiezen om een koptelefoon te gebruiken, zodat u zich geen zorgen om de personen in uw naaste omgeving hoeft te maken ('s nachts in het bijzonder.)
- Wanneer u het apparaat moet transporteren, verpakt u het in schokabsorberend materiaal). Als het apparaat zonder dit materiaal getransporteerd wordt kunnen er krassen of beschadigingen op komen, wat tot storingen kan leiden.
- De muziekstandaard mag niet overmatig belast worden wanneer deze in gebruik is.
- Sommige aansluitkabels bevatten weerstanden. Gebruik voor het aansluiten van dit apparaat geen kabels die weerstanden hebben. Bij gebruik van dit soort kabels kan het geluidsniveau extreem laag of zelfs niet hoorbaar zijn. Informatie over kabelspecificaties kunt u bij de fabrikant van de kabel verkrijgen.
- Voordat u het deksel van de piano opent of sluit, moet u erop letten dat er zich geen huisdieren of andere kleine dieren boven op het instrument bevinden (deze dienen altijd bij het toetsenbord en het deksel weggehouden te worden). Door het structurele ontwerp van dit instrument kunnen zij er in opgesloten worden. Indien een dergelijke situatie zich voordoet, moet u de stroom onmiddellijk uitschakelen en het netsnoer uit het stopcontact halen. Neem contact op met de winkel waar u het apparaat heeft

gekocht of met het dichtstbijzijnde Roland Service Centrum.

- \* GS (  ) is een geregistreerd handelsmerk van Roland Corporation.
- \* XG lite (  ) is een geregistreerd handelsmerk van Yamaha Corporation.

# Inhoud

## HET APPARAAT OP EEN VEILIGE MANIER GEBRUIKEN ..... 4

## Belangrijke opmerkingen ..... 7

## Belangrijkste eigenschappen ..... 10

## Paneelbeschrijvingen..... 11

Bedieningspaneel ..... 11

Onderpaneel/Achterpaneel ..... 11

## Voordat u begint met spelen..... 12

Het pedaalsnoer aansluiten..... 12

Het netsnoer aansluiten ..... 12

Het deksel openen/sluiten ..... 12

De muziekstandaard opzetten ..... 12

Koptelefoons aansluiten..... 13

De koptelefoon haak gebruiken..... 13

De stroom aan en uitzetten ..... 13

Het geluidsvolume bijstellen ..... 14

Over de pedalen ..... 14

Over de regelaar..... 14

## De interne Songs beluisteren ..... 15

## Spelen ..... 16

Spelen met een verscheidenheid aan geluiden ..... 16

Twee geluiden gelijktijdig spelen (Dual Play)..... 17

De volumebalans tijdens Dual Play bijstellen (Dual Balance)..... 18

De helderheid van het geluid veranderen (Brilliance).... 19

Het geluid levendiger maken (Dynamics) ..... 19

Geluiden spelen, wanneer de toetsen zijn losgelaten (Key Off Resonance) ..... 20

Weerkaatsing aan het geluid toevoegen (Reverb) ..... 21

De diepte van het reverb effect veranderen ..... 21

De aanslaggevoeligheid bijstellen (Key Touch) ..... 22

De toonsoort van het toetsenbord transponeren (Transpose) ..... 23

Het toetsenbord in twee secties verdelen voor uitvoeringen met vier handen (Twin Piano) ..... 24

De manier waarop het geluid klinkt veranderen (Twin Piano Mode) ..... 25

De metronoom gebruiken ..... 26

De metronoom laten klinken..... 26

De maat van de metronoom veranderen..... 26

Het volume van de metronoom veranderen ..... 27

Het tempo van de metronoom veranderen ..... 27

## Uw uitvoering opnemen..... 30

Opnemen ..... 30

De opgenomen uitvoering afspelen..... 31

Opgenomen uitvoeringen wissen..... 31

## Verschillende instellingen veranderen..... 32

Afstemmen op de toonhoogtes van andere instrumenten (Master Tuning) ..... 32

De standaard toonhoogte verlagen/verhogen..... 32

De standaard toonhoogte op 440.0 HZ instellen.... 32

De standaard toonhoogte op 442.0 Hz instellen .... 32

De stemming veranderen ..... 33

De grondtoon instellen ..... 33

De resonantie van het demper pedaal veranderen (Damper Resonance)..... 34

De stemmingscurve instellen (Stretch Tuning) ..... 34

Alles uitschakelen behalve piano spelen (Panel Lock) ... 35

De V-LINK functie gebruiken ..... 35

De instellingen onthouden, zelfs als de stroom is uitgeschakeld (Memory Backup) ..... 36

De oorspronkelijke standaard instellingen herstellen (Factory Reset) ..... 36

## Externe apparaten aansluiten ..... 37

Aansluiten op geluidsapparatuur ..... 37

MIDI apparaten aansluiten ..... 38

Wat is MIDI? ..... 38

MIDI zendkanaal instellingen..... 38

Local Control aan en uitzetten..... 39

Opgenomen uitvoeringsdata naar een MIDI apparaat zenden (Composer Out) ..... 39

Op een computer aansluiten ..... 40

De USB driver instellingen veranderen ..... 40

## Appendix..... 41

Probleemoplossing..... 41

Geluidenlijst ..... 42

Interne Songlijst..... 43

Eenvoudige bedieningslijst ..... 44

MIDI Implementatiekaart..... 46

Belangrijkste specificaties ..... 47

## Index ..... 48

# Belangrijkste eigenschappen

Gefeliciteerd met uw keuze voor de Roland Digital Piano HP201.

Om u ervan te verzekeren, dat u optimaal gebruik kunt maken van de functies van de HP201 en van alle mogelijkheden kunt profiteren, leest u deze gebruikershandleiding zorgvuldig door.

## Pianogeluiden met een rijke resonantie en een breed expressief bereik

- Het instrument beschikt over een pianogeluid generator, die gebruikmaakt van stereo sampling, en daardoor in staat is om het geluid van een concertvleugel op realistische wijze tot in de kleinste details te reproduceren, inclusief het geluid van de hamers die tegen de snaren slaan. Met een maximale polyfonie van 128 noten heeft het instrument een ruime potentie, zelfs voor uitvoeringen waarbij veel van de pedalen gebruik wordt gemaakt.

## Het speelgevoel van een vleugel

- Het Progressive Hammer Action II (PHA II) toetsenbord maakt dat de aanslag in het lage gedeelte zwaarder aanvoelt en lichter wordt in het hoge register, waarmee het authentieke gevoel van een piano wordt nagebootst.
- De pedaal positie wordt op vloeiende wijze gedetecteerd, waardoor u variatie in het effect kunt aanbrengen door het pedaal dieper of minder diep in te drukken. U kunt uw voordeel doen met de manier, waarop subtiele verschillen in pedaalgebruik op het geluid van invloed zijn.

## Een passende compacte behuizing

- De nieuw ontworpen behuizing geeft een gevoel van elegant vakmanschap. Het instrument kan vrijwel overal worden geplaatst, en neemt niet overmatig veel ruimte in beslag.
- Behalve een glijdend deksel dat in het instrument valt, is er een koptelefoon haak om uw koptelefoon op een handige manier op te bergen wanneer u deze niet gebruikt.

## Functies om u bij het oefenen te helpen

- Er is een metronoom, een recorder functie, en een meegeleverde Song, waardoor u het soort pianolessen, die alleen op een digitale piano mogelijk zijn, kunt ervaren.

## USB (MIDI) aansluiting

- Er is een USB (MIDI) aansluiting voor verbinding met uw computer, zodat u de HP201 kunt spelen met data van uw computer of om uw computer te gebruiken voor veelzijdige muziekproductie en bewerkingen. De geluidsgenerator van de HP201 ondersteunt het GM2 systeem, GS formaat en XG Lite, waardoor u kunt genieten van indrukwekkende ensemble uitvoeringen, als u uw computer of sequencer gebruikt om in de winkel verkrijgbare muziek in deze formaten af te spelen.

# Paneelbeschrijvingen

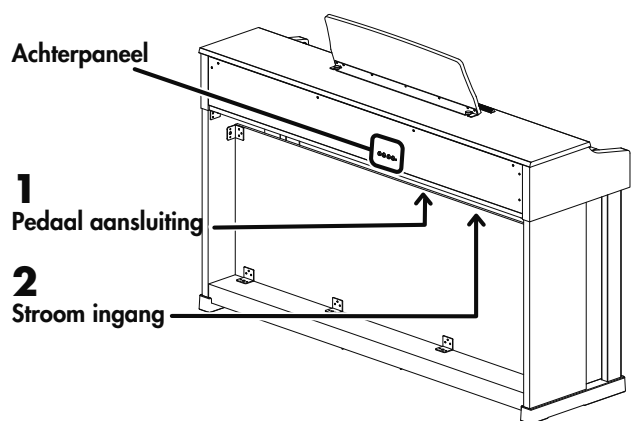
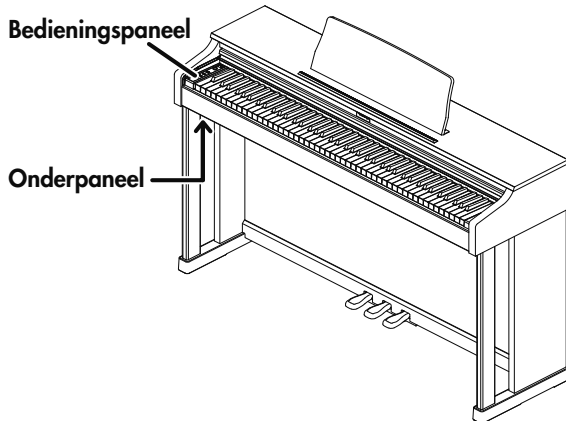

## 1 Pedaal aansluiting

Sluit het pedaal snoer op deze aansluiting aan (p.12).

## 2 Stroom ingang

Sluit het bijgeleverde netsnoer hier aan (p.12).

## Bedieningspaneel

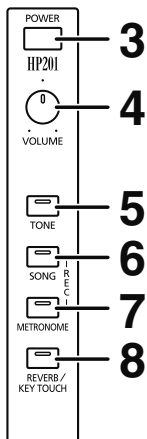

## 3 [POWER] schakelaar

Zet de stroom aan/uit (p.13).

## 4 [VOLUME] knop

Stelt het algehele volumeniveau in (p.14).

## 5 [TONE] knop

Wordt gebruikt om het geluid dat door het toetsenbord wordt gespeeld te kiezen (p.16).

## 6 [SONG] knop

Speelt de interne Songs (p.15) of de Song die u heeft opgenomen (p.31). Als u de [SONG] knop en de [METRONOME] knop gelijktijdig indrukt, gaat u naar de stand-by voor opname mode (p.30).

## 7 [METRONOME] knop

Zet de metronoom aan/uit (p.26).

## 8 [REVERB/KEY TOUCH] knop

Voegt weerkaatsing aan het geluid toe (p.21).  
Wijzigt het speelgevoel van het toetsenbord (p.22).

## Onderpaneel/Achterpaneel

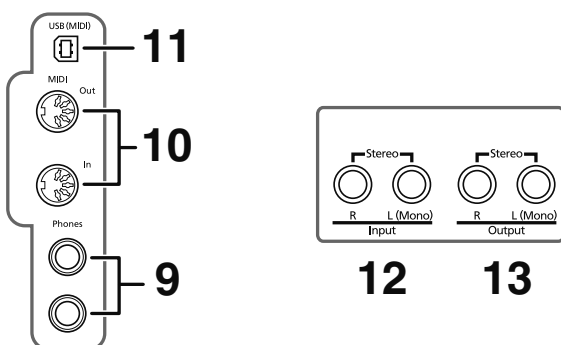

## 9 Phones Jacks

You can connect headphones to these jacks (p.13).

## 10 MIDI Out/In aansluitingen

Sluit externe MIDI apparaten aan voor uitwisseling van uitvoeringsdata (p.38).

## 11 USB (MIDI) aansluiting

U kunt deze met uw computer verbinden, om uitvoeringsdata over te brengen (p.40).

## 12 Ingangsjacks

Deze jacks kunnen op een ander geluidsgenererend apparaat of geluidsapparaat worden aangesloten, zodat het geluid van dat apparaat via de luidsprekers van de HP201 wordt uitgestuurd (p.37).

## 13 Uitgangsjacks

Hiermee kan het pianogeluid naar geluidsversterkende apparatuur worden gestuurd, om een krachtiger geluid te verkrijgen. Deze kunnen ook op een bandrecorder of ander opname apparaat worden aangesloten, om een uitvoering op te nemen (p.37).

# Voordat u begint met spelen

## Het pedaalsnoer aansluiten

1. Sluit het pedaalsnoer aan op de Pedal aansluiting op het onderpaneel van de HP201.

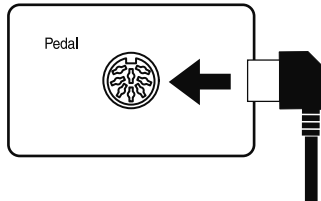

## Het netsnoer aansluiten

1. Steek het bijgeleverde netsnoer in de stroom ingang op het onderpaneel van de HP201.
2. Steek de stekker in een stopcontact.

### NOTE

Gebruik alleen het bijgeleverde netsnoer.

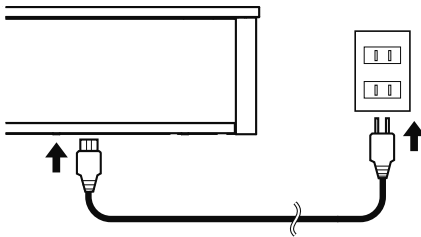

## Het deksel openen/sluiten

Om het deksel te openen, gebruikt u beide handen om het lichtjes op te lichten, en schuif het van u af.

Om het deksel te sluiten, trekt u het voorzichtig naar u toe, en als het helemaal uit is getrokken, trekt u het zachtjes naar beneden.

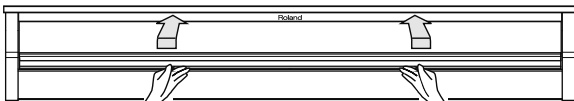

### NOTE

Bij het openen en sluiten van het deksel moet u oppassen dat uw vingers niet bekneld raken. Als kleine kinderen de HP201 gebruiken, dient een volwassene toezicht te houden.

### NOTE

Wanneer de piano verplaatst moet worden, zorgt u, om ongelukken te voorkomen, dat het deksel gesloten is.

## De muziekstandaard opzetten

1. Steek de bijgeleverde schroeven om de muziekstandaard vast te zetten in de schroefgaten boven op de HP201, en draai de schroeven licht aan.

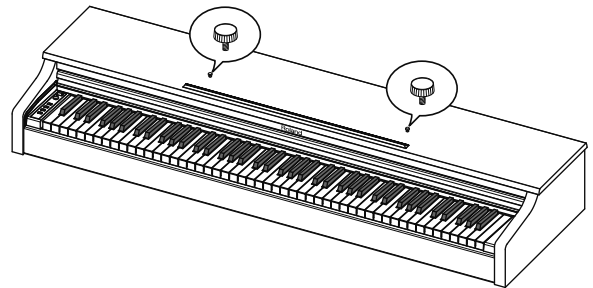

2. Plaats de muziekstandaard tussen de schroeven en de behuizing van de HP201.

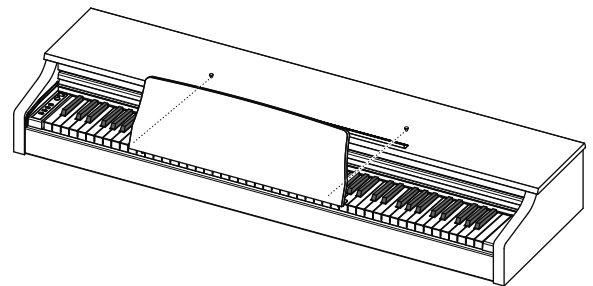

3. Terwijl u de muziekstandaard met één hand ondersteunt, zet u deze op zijn plaats vast door de schroeven vast te draaien.

Bij het monteren van de muziekstandaard ondersteunt u deze stevig met één hand om te zorgen dat u hem niet laat vallen. Pas op, dat uw vingers niet bekneld raken.

4. Om de muziekstandaard te verwijderen, ondersteunt u deze met één hand, terwijl u de schroeven losdraait.

Nadat de muziekstandaard is verwijderd, moet u niet vergeten om de schroeven weer vast te draaien.

### NOTE

Pas geen overmatige kracht op de geïnstalleerde muziekstandaard toe.

### NOTE

Gebruik alleen de bijgeleverde schroeven voor het monteren van de muziekstandaard.

### NOTE

Voordat u de HP201 verplaatst, moet de muziekstandaard, om ongelukken te voorkomen, verwijderd worden.

## Koptelefoons aansluiten

De HP201 heeft twee jacks om koptelefoons op aan te sluiten. Dit betekent dat twee mensen gelijktijdig via koptelefoons kunnen luisteren, hetgeen zeer bruikbaar is voor lessen en voor het spelen van pianostukken voor vier handen. Bovendien kunt u op deze manier spelen zonder dat u zich zorgen hoeft te maken of u anderen stoort, zelfs 's nachts.

### 1. Steek de koptelefoon in de Phones jack, links aan de onderkant van de piano.

Door het aansluiten van een koptelefoon wordt het geluid van de interne luidsprekers automatisch uitgezet. Het volume van de koptelefoon wordt met de [VOLUME] knop van de HP201 (p.14) ingesteld.

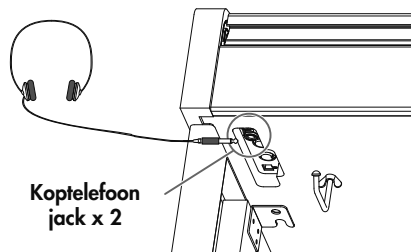

#### NOTE

Gebruik een stereo koptelefoon.

### Enkele opmerkingen bij gebruik van een koptelefoon

- Om te voorkomen dat het snoer beschadigt, houdt u de koptelefoon alleen bij de schelpen of de plug vast.
- Als de koptelefoon wordt aangesloten, terwijl het volume van aangesloten apparatuur hoog is ingesteld, kan de koptelefoon beschadigen. Verlaag het volume op de HP201, voordat u een koptelefoon aansluit.
- Door luisteren op overmatig hoge volumenniveaus zal niet alleen de koptelefoon beschadigen, maar kan ook gehoorsverlies veroorzaakt worden. Gebruik de koptelefoon op een normaal volumenniveau.

## De koptelefoon haak gebruiken

Wanneer u de koptelefoon niet gebruikt, kunt u deze op de koptelefoon haak hangen, linksonder op de HP201.

### De koptelefoon haak vastmaken

Druk en draai de bij de HP201 behorende koptelefoon haak in het gat aan de onderkant van de HP201 (zie het figuur hieronder). Draai aan de vleugelmoer van de koptelefoon haak om deze vast te zetten.

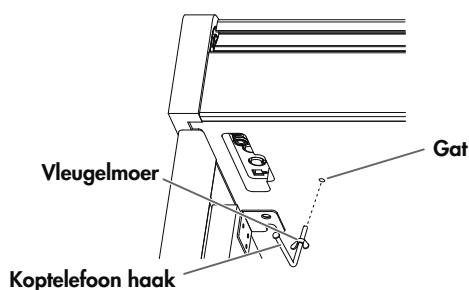

## De stroom aan en uitzetten

#### NOTE

Wanneer alle aansluitingen zijn gemaakt, zet u de stroom van de verscheidene apparaten in de gespecificeerde volgorde aan.

Als apparaten in de verkeerde volgorde worden aangezet, riskeert u storingen en/of schade aan luidsprekers en andere apparaten.

### 1. Om de stroom aan te zetten, draait u de [VOLUME] knop helemaal naar beneden, en drukt u op de [POWER] schakelaar.

De stroom wordt aangezet, en de indicator van de [TONE] knop licht op.

Na enkele seconden kunt u op het toetsenbord spelen om geluid te produceren.

Gebruik de [VOLUME] knop om het volume bij te stellen.

#### NOTE

Dit apparaat is uitgerust met een beveiligingscircuit.

Daarom duurt het na het aanzetten van het apparaat enkele seconden, voordat het normaal in werking treedt.

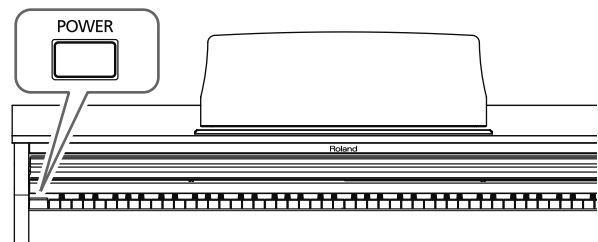

### De stroom uitzetten

### 1. Om de stroom uit te zetten, draait u de [VOLUME] knop helemaal naar links, en drukt u op de [POWER] schakelaar.

De indicators van alle knoppen doven uit, en de stroom wordt uitgeschakeld.

#### NOTE

Als u de stroom volledig wilt uitschakelen, zet u eerst de [POWER] schakelaar uit, en dan haalt u het netsnoer uit het stopcontact. Zie 'Stroomvoorziening' (p.7).

## Voordat u begint met spelen

### Het geluidsvolume bijstellen

1. Draai aan de [VOLUME] knop om het algehele volume bij te stellen.

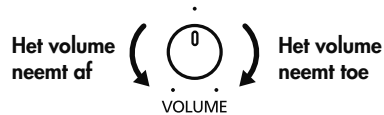

### Over de pedalen

De pedalen voeren de volgende operaties uit. U zult deze hoofdzakelijk gebruiken als u piano speelt.

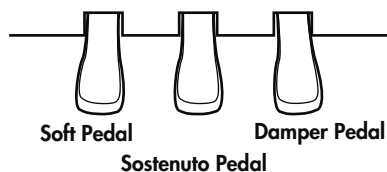

#### Demper pedaal (rechter pedaal)

Terwijl dit pedaal ingedrukt wordt gehouden, blijven noten doorklinken, zelfs als u uw vingers van het toetsenbord haalt. Het indrukken van een demper pedaal op een akoestische piano zorgt, dat de snaren van andere noten dan die u speelt vibreren samen met dat wat u speelt, waardoor een rijke resonantie wordt geproduceerd. De HP201 simuleert deze natuurlijke vibratie (demper resonantie).

#### NOTE

U kunt de hoeveelheid resonantie, die met het demper pedaal wordt toegepast, veranderen. Zie 'De resonantie van het demper pedaal veranderen (Damper Resonance)' (p.34).

#### Sostenuto pedaal (middelste pedaal)

De noten die u speelt terwijl dit pedaal is ingedrukt, zullen doorklinken.

#### Soft pedaal (linker pedaal)

Dit pedaal wordt gebruikt om het geluid zachter te maken.

### Over de regelaar

Als u voelt dat het pedaal instabiel is (bijvoorbeeld als u de HP201 naar een andere locatie heeft verplaatst), stelt u de regelaar die zich aan de onderkant van de pedalen bevindt als volgt bij.

- Draai aan de regelaar om deze te verlagen, zodat deze stevig met de vloer in contact staat. Als er ruimte tussen

het pedaal en de vloer ontstaat, kan het pedaal beschadigen. In het bijzonder als de HP201 op tapijt werd geplaatst, moet u dit bijstellen zodat de pedalen stevig op de vloer staan.

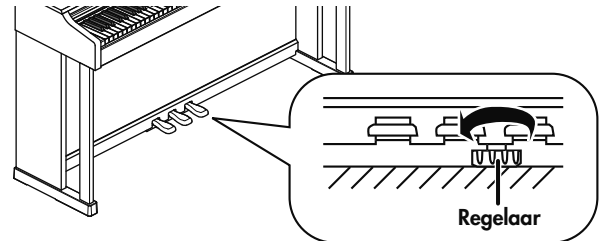

#### MEMO

Als de regelaar niet gemakkelijk draait, laat u één persoon de linker of rechterkant van de standaard optillen, zodat de andere persoon de regelaar gemakkelijker kan draaien en de aanpassing kan maken.

#### NOTE

Nadat de regelaar is bijgesteld, drukt u op de pedalen. Als de voorplaat beweegt, draait u de regelaar verder, zodat deze stevig contact met de vloer maakt.

#### NOTE

Nadat de piano is verplaatst, moet de regelaar altijd worden bijgesteld.

# De interne songs beluisteren

De HP201 heeft 65 piano Songs.

De Songs worden achter elkaar afgespeeld.

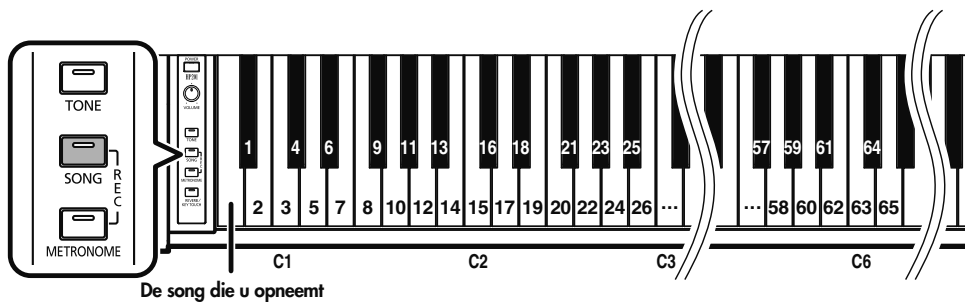

## 1. Terwijl u de [SONG] knop ingedrukt houdt, drukt u op de toets, die correspondeert met de Song, die u wilt beluisteren.

De ingebouwde Songs worden achtereenvolgend toegewezen, beginnend met de B ♭ 0 toets.

- \* De Song die u opneemt (p.30) wordt aan de meest linker toets (A0) van het toetsenbord toegewezen.

De Song begint te spelen als u de toets indrukt. Als de geselecteerde Song is afgespeeld, zal de volgende Song worden afgespeeld.

Als de laatste Song is gespeeld, begint het afspelen opnieuw vanaf de eerste Song.

Als u echter een Song heeft opgenomen, zal die Song worden afgespeeld voordat de eerste ingebouwde Song begint te spelen.

## Het afspelen stoppen

### 2. Druk op de [SONG] knop, zodat de indicator op de knop uitdooft.

Het afspelen stopt.

De volgende keer dat u op de [SONG] knop drukt, zal de Song die u het laatst heeft geselecteerd door een toets in te drukken worden afgespeeld.

- U kunt het tempo van de Song veranderen, terwijl de Song speelt. De procedure is hetzelfde als die van 'Het tempo van de metronoom veranderen' (p.27).
- U kunt het metronoomgeluid (p.26) laten klinken, terwijl de Song wordt afgespeeld.



Voor meer details, zie 'Interne Song lijst' (p.43).



U kunt een Song ook afspelen door eenvoudigweg op de [SONG] knop te drukken. In dit geval wordt de Song, die u het laatst heeft geselecteerd, door een toets in te drukken, het eerst afgespeeld.



Als u een Song heeft opgenomen, zal de indicator van de [TONE] knop knipperen, terwijl u de [SONG] knop ingedrukt houdt.



Als u geen Song heeft opgenomen, wordt de eerste ingebouwde Song afgespeeld als u op de [SONG] knop drukt en dan op de A0 toets.

## Spelen met een verscheidenheid aan geluiden

De HP201 bevat 20 verschillende interne geluiden.

U kunt een geluid ook selecteren door de [TONE] knop in te drukken en een toets, waaraan een geluid is toegewezen.

Het 'Grand Piano 1' geluid wordt geselecteerd als het instrument wordt aangezet.

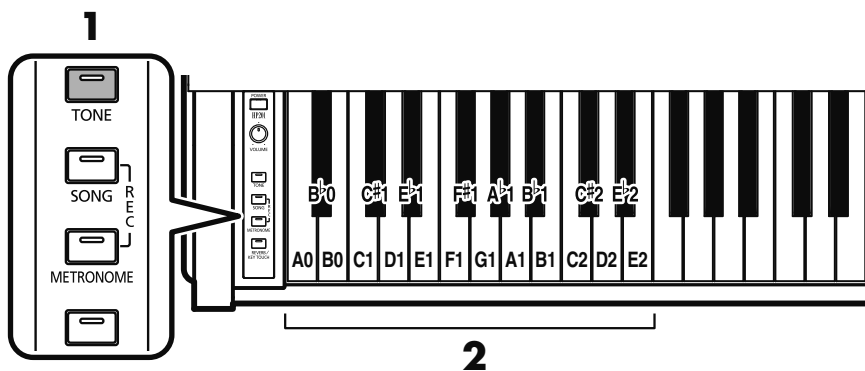

### 1. Druk op de [TONE] knop.

De indicator van de knop knippert.

### 2. Druk op een toets, waaraan een geluid is toegewezen.

De indicator van de [TONE] knop verandert van knipperend in verlicht.

**Toetsen waaraan geluiden worden toegewezen: A0-E2 toetsen**

Het door u geselecteerde geluid is hoorbaar als u op het toetsenbord speelt.

Geluid	Ingedrukte toets	Geluid
Grand Piano1	A0	
	B♭0	Rich Strings
Grand Piano2	B0	
Honky-tonk	C1	
	C♯1	Orchestra Strings
Harpsichord	D1	
	E♭1	Aerial Choir
Pop E.Piano	E1	
FM E.Piano	F1	
	F♯1	Soft Pad
Vibraphone	G1	
	A♭1	Morning Lite
ChurchOrgan1	A1	
	B♭1	Harp
ChurchOrgan2	B1	
Nason flute 8'	C2	
	C♯2	Piano + Strings
Combo Jazz Organ	D2	
	E♭2	Piano + Choir
Ballad Organ	E2	



Voor meer details, zie 'Geluidenlijst' (p.42).



U kunt ook van geluid veranderen door de [TONE] knop ingedrukt te houden en een toets in te drukken, waaraan een geluid is toegewezen.



Als u op het toetsenbord speelt, terwijl u een geluid selecteert, zal er geen geluid te horen zijn.

## Twee geluiden gelijktijdig spelen (Dual Play)

Het gelijktijdig spelen van twee geluiden als één toets wordt ingedrukt, wordt 'Dual Play' genoemd.

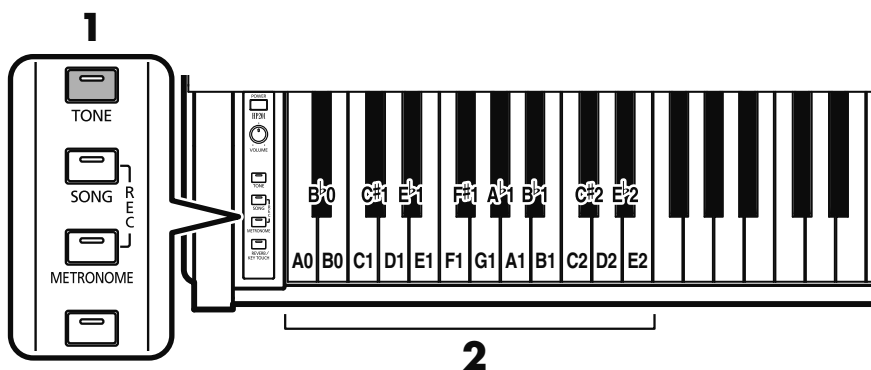

### 1. Druk op de [TONE] knop.

De indicator van de knop gaat knipperen.

### 2. Druk gelijktijdig een witte toets en een zwarte toets in, waaraan geluiden zijn toegewezen.

De indicator van de [TONE] knop verandert van knipperend in verlicht.

De zwarte toetsen zijn aan geluiden toegewezen, die geschikt zijn om met de geluiden die aan de witte toetsen zijn toegewezen gestapeld te worden.

Geluid	Ingedrukte toets	Geluid
Grand Piano1	A0	
	B $\flat$ 0	Rich Strings
Grand Piano2	B0	
Honky-tonk	C1	
	C $\sharp$ 1	Orchestra Strings
Harpsichord	D1	
	E $\flat$ 1	Aerial Choir
Pop E.Piano	E1	
FM E.Piano	F1	
	F $\sharp$ 1	Soft Pad
Vibraphone	G1	
	A $\flat$ 1	Morning Lite
ChurchOrgan1	A1	
	B $\flat$ 1	Harp
ChurchOrgan2	B1	
Nason flute 8'	C2	
	C $\sharp$ 2	Piano + Strings
Combo Jazz Organ	D2	
	E $\flat$ 2	Piano + Choir
Ballad Organ	E2	

### 3. Om Dual Play op te heffen, drukt u op de [TONE] knop en dan op een toets waaraan een geluid is toegewezen.

#### MEMO

U kunt ook van geluiden veranderen door de [TONE] knop ingedrukt te houden en gelijktijdig twee toetsen, waaraan geluiden zijn toegewezen, in te drukken.

#### MEMO

U kunt Dual Play ook gebruiken door geluiden te combineren, die aan twee witte of twee zwarte toetsen zijn toegewezen.

#### NOTE

U kunt de Dual Play mode niet gebruiken, terwijl de Twin Piano functie in gebruik is (p.24).

## ■ De volumebalans tijdens Dual Play bijstellen (Dual Balance)

U kunt de volumebalans tussen twee gestapelde geluiden tijdens Dual Play veranderen.

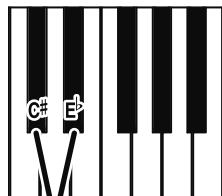
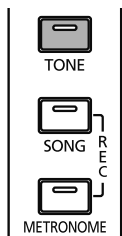

Terwijl u de [TONE] knop ingedrukt houdt,...



drukt u op de 'C #' of 'E b' toetsen van elk willekeurig octaaf boven C #3

Wanneer Dual Play wordt gebruikt, worden de geluiden als volgt behandeld, volgens de combinatie van de ingedrukte toetsen.

Witte toets en zwarte toets	Witte toets en witte toets of zwarte toets en zwarte toets
Witte toets: geluid 1	Linker toets: geluid 1
Zwarte toets: geluid 2	Rechter toets: geluid 2

### 1. Houd de [TONE] knop ingedrukt en druk op de 'C #' of 'E b' toetsen van een willekeurig octaaf boven C #3.

De volumebalans verandert.

- Houd de [TONE] knop ingedrukt en druk op de 'C #' toets van een willekeurig octaaf boven C #3 om het volume van geluid 2 te verlagen.
- Het ingedrukt houden van de [TONE] knop en indrukken van de 'E b' toets van een willekeurig octaaf boven C #3 verhoogt het volume van geluid 2.

### 2. Om naar de oorspronkelijke volumebalans terug te keren, houdt u de [TONE] knop ingedrukt en drukt u beide 'C #' en 'E b' toetsen van een willekeurig octaaf boven C #3 gelijktijdig in.



U kunt de Dual Balance in 17 stappen bijstellen.



U kunt de Dual Balance ook bijstellen met gebruik van de 'C #' en 'E b' toetsen van elk willekeurig octaaf boven C #3.

## De helderheid van het geluid veranderen (Brilliance)

U kunt de helderheid van het geluid bijstellen.

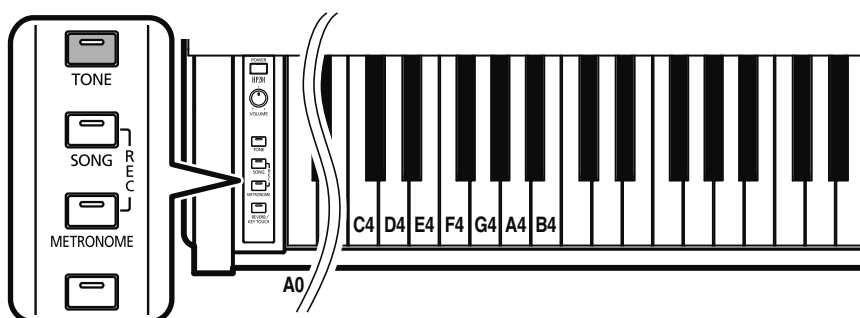

1. Houd de [TONE] knop ingedrukt, en druk op één van de toetsen van 'C4' tot 'B4' om de helderheid van het geluid bij te stellen.

Ingedrukte toets	Instelling	Uitleg
C4	-3	Warm, vol geluid (drie niveaus)
D4	-2	
E4	-1	
F4	0	Normaal geluid
G4	+1	Helder geluid (drie niveaus)
A4	+2	
B4	+3	

## Het geluid levendiger maken (Dynamics)

U kunt het geluid levendiger maken om het buitengewoon helder en onderscheidend te laten klinken.

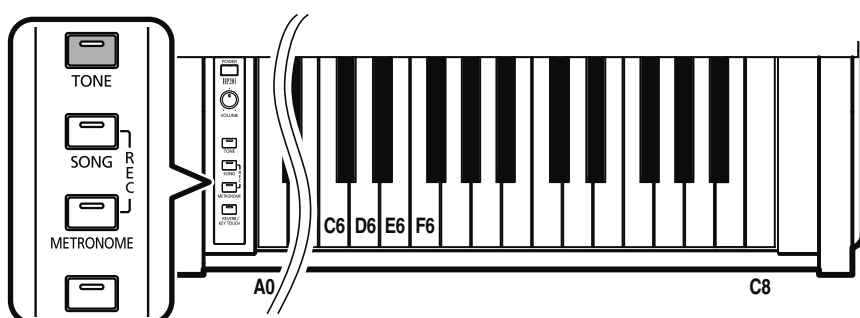

1. Houd de [TONE] knop ingedrukt, en druk op één van de toetsen van 'C6' tot 'F6' om het dynamische type te selecteren.

Ingedrukte toets	Instelling	Uitleg
C6	Off	Dynamische geluidsregeling is uitgeschakeld.
D6	1	Creëert een geluid met een versterkte bas en hoog.
E6	2	Produceert een geluid met akkoorden in de lage registers die helder en onderscheidend zijn.
F6	3	Creëert een geluid met een versterkte bas.

### MEMO

U kunt de Memory Backup functie gebruiken om deze instelling in het interne geheugen op te slaan (p.36).

### MEMO

Dit wordt vanuit de fabriek op '0' ingesteld.

### MEMO

U kunt de Memory Backup functie gebruiken om deze instelling in het interne geheugen op te slaan (p.36).

### MEMO

Dit wordt vanuit de fabriek op 'Off' ingesteld.

### NOTE

Bij sommige geluiden kan dit vervorming veroorzaken.

## Geluiden spelen, wanneer de toetsen zijn losgelaten (Key Off Resonance)

U kunt het 'Key Off' geluid spelen (het subtiele geluid, dat geproduceerd wordt als de toetsen worden losgelaten), dat verkregen wordt als een akoestische piano wordt bespeeld.

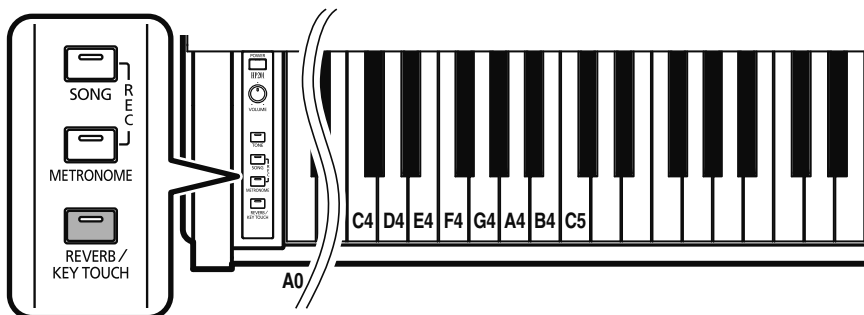

1. Houd de [REVERB/KEY TOUCH] knop ingedrukt, en druk op één van de toetsen van 'C4' tot 'C5' om het volume van het key-off geluid bij te stellen.

Ingedrukte toets	Instelling	Uitleg
C4	Off	Er is geen key-off geluid.
D4	1	Hogere volumes produceren een luider key-off geluid.
E4	2	
F4	3	
G4	4	
A4	5	
B4	6	
C5	7	



U kunt de Memory Backup functie gebruiken om deze instelling in het interne geheugen op te slaan (p.36).



Vanuit de fabriek is dit op '4' ingesteld.

## Weerkaatsing aan het geluid toevoegen (Reverb)

Door het reverb effect toe te passen, kunt u een aangename galm produceren, waardoor het klinkt alsof u in een concertzaal speelt.

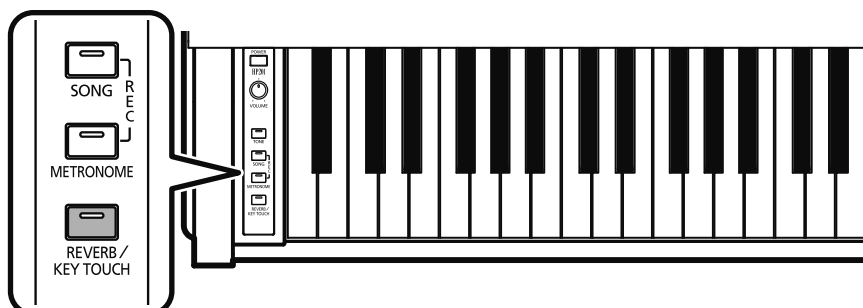

### 1. Druk op de [REVERB/KEY TOUCH] knop.

De indicator van de knop is verlicht, en een reverb effect zal op het geluid worden toegepast.

Om het reverb effect op te heffen, drukt u op de [REVERB/KEY TOUCH] knop, zodat de indicator uitdooft.

## ■ De diepte van het reverb effect veranderen

De hoeveelheid (diepte) reverb effect kan op elk van de tien niveaus worden ingesteld.

### 1. Houd de [REVERB/KEY TOUCH] knop ingedrukt, en druk op de 'C#' of 'E $\flat$ ' toets.

Het indrukken van de 'C#' toets terwijl u de [REVERB/KEY TOUCH] knop ingedrukt houdt, reduceert de hoeveelheid reverb effect dat wordt toegepast. Als u de [REVERB/KEY TOUCH] knop ingedrukt houdt en op de 'E $\flat$ ' toets drukt, neemt de hoeveelheid reverb effect toe.

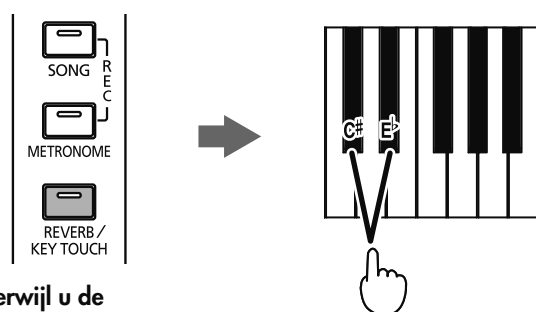

Terwijl u de [REVERB/KEY TOUCH] knop ingedrukt houdt,...

drukt u op

### 2. Om de reverb diepte in de fabrieksstatus terug te zetten, houdt u de [REVERB/KEY TOUCH] knop ingedrukt, en drukt u de 'C#' en 'E $\flat$ ' toetsen gelijktijdig in.



U kunt de Memory Backup functie gebruiken om deze instelling in het interne geheugen op te slaan (p.36).



U kunt de diepte van het reverb effect veranderen door een willekeurige 'C#' of 'E $\flat$ ' toets



Vanuit de fabriek is dit op '4' ingesteld.

## De aanslaggevoeligheid bijstellen (Key Touch)

U kunt de aanslag (speelgevoel) van het toetsenbord bijstellen.

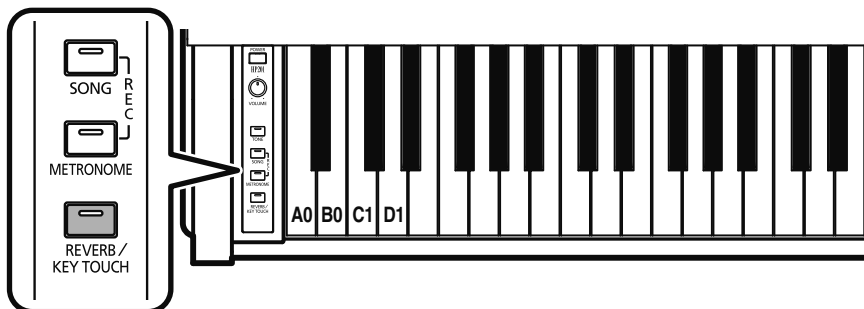

1. Houd de [REVERB/KEY TOUCH] knop ingedrukt, en druk op de 'A0', 'B0', 'C1' of 'D1' toets.

Het speelgevoel van het toetsenbord zal veranderen.

Ingedrukte toets	Instelling	Uitleg
A0	Light	Fortissimo (ff) kan geproduceerd worden door minder sterk dan normaal te spelen, waardoor de aanslag op het toetsenbord lichter wordt. Met deze instelling wordt het spelen gemakkelijker, zelfs voor kinderen.
B0	Medium	Hiermee kunt u met de meest natuurlijke aanslag spelen. Dit lijkt het meest op de aanslaggevoeligheid van een akoestische piano.
C1	Heavy	Fortissimo (ff) kan niet geproduceerd worden, tenzij u sterker speelt dan normaal, waardoor de aanslag op het toetsenbord zwaarder aanvoelt. Dynamische vingerzettingen geven hetgeen u speelt nog meer gevoel.
D1	Fixed	Klinkt op een vaststaand volume, ongeacht de sterkte, waarmee u het toetsenbord bespeelt.



U kunt de Memory Backup functie gebruiken om deze instelling in het interne geheugen op te slaan (p.36).



Vanuit de fabriek is dit op 'Medium' ingesteld.

## De toonsoort van het toetsenbord transponeren (Transpose)

Met gebruik van de 'Transpose' functie kunt u uw uitvoering transponeren, zonder dat de noten die u speelt veranderen. Als de Song bijvoorbeeld in een moeilijke toonsoort staat, met vele kruisen (#) of mollen (b), kunt u deze naar een toonsoort transponeren die voor u gemakkelijker te spelen is.

Als u een zanger begeleidt, kunt u de toonsoort op eenvoudige wijze transponeren naar een bereik dat voor de zanger comfortabel is, terwijl de noten nog steeds worden gespeeld, zoals deze genoteerd zijn (met dezelfde vingerzettingen).

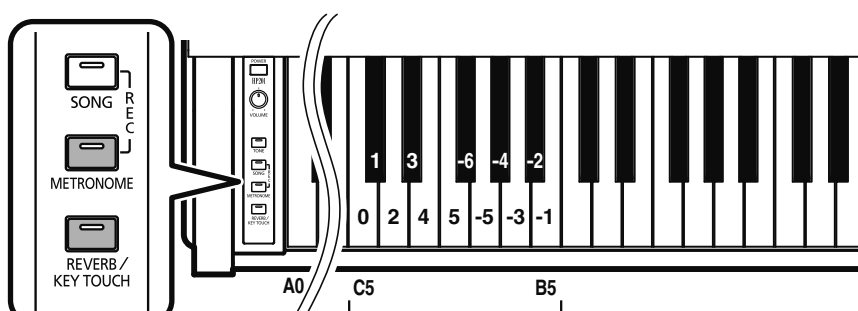

Terwijl twee knoppen ingedrukt worden gehouden,...  
drukt u op

1. Houd de [METRONOME] en [REVERB/KEY TOUCH] knoppen ingedrukt, en druk op de toets van de noot die u als de grondtoon wilt instellen.

**Toetsen, waarmee de transpositie wordt ingesteld: C5-B5**

Het toetsenbord zal getransponeerd worden.

De beschikbare reeks is -6-0-5 (stappen van een halve toon).

Als u bijvoorbeeld de E toonhoogte wilt laten klinken als u de C toets speelt, houdt u de [METRONOME] en [REVERB/KEY TOUCH] knoppen ingedrukt, en drukt u op de E5 toets.

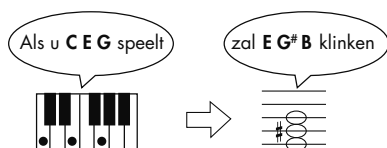

Om de transpositie te annuleren, houdt u de [METRONOME] en [REVERB/KEY TOUCH] knoppen ingedrukt, en drukt u op de 'C5' toets (transpositie 0).



Als het instrument wordt aangezet, is dit op '0' ingesteld.



Deze instelling keert naar de oorspronkelijke waarde (0) terug als u de stroom uitzet.

## Het toetsenbord in twee secties verdelen voor uitvoeringen met vier handen (Twin Piano)

U kunt het toetsenbord in twee aparte secties verdelen, zodat twee personen in dezelfde registers kunnen spelen.

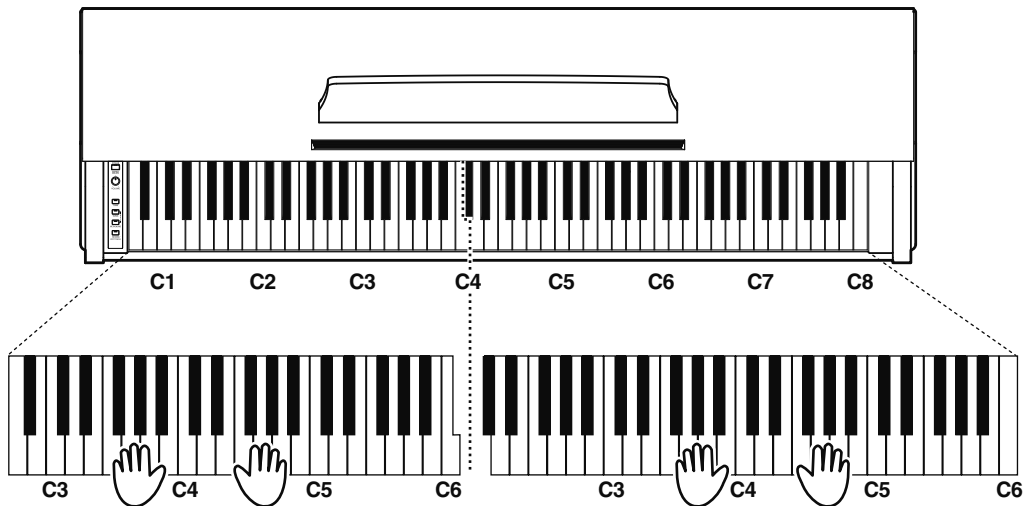

1. Houd de [TONE] knop ingedrukt en druk op de 'C8' toets.

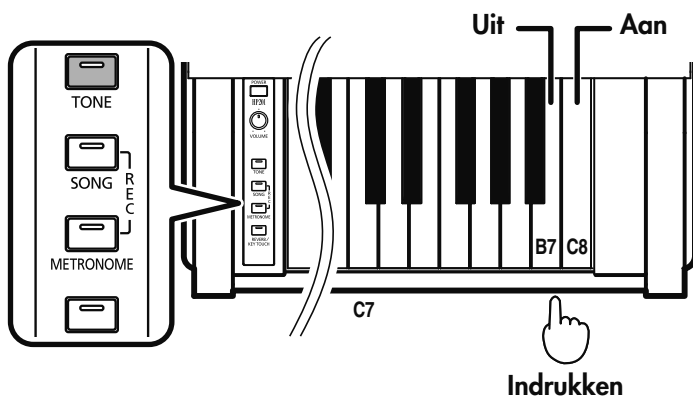

Het toetsenbord wordt in twee aparte secties verdeeld, en de toonhoogte verandert. Het rechterpedaal functioneert nu als het demper pedaal voor het rechter gedeelte van het toetsenbord, en het linker pedaal functioneert als demper pedaal voor het linker toetsenbord gedeelte.

2. Om de functie te annuleren, houdt u de [TONE] knop ingedrukt en drukt u op de 'B7' toets.

**NOTE**

De demper resonantie functie is niet in de Twin Piano niet beschikbaar.

**NOTE**

U kunt de Dual Play functie (p.17) niet gebruiken wanneer de Twin Piano functie in gebruik is.

## ■ De manier waarop het geluid klinkt veranderen (Twin Piano Mode)

U kunt kiezen uit twee manieren, waarop geluid wordt geproduceerd.

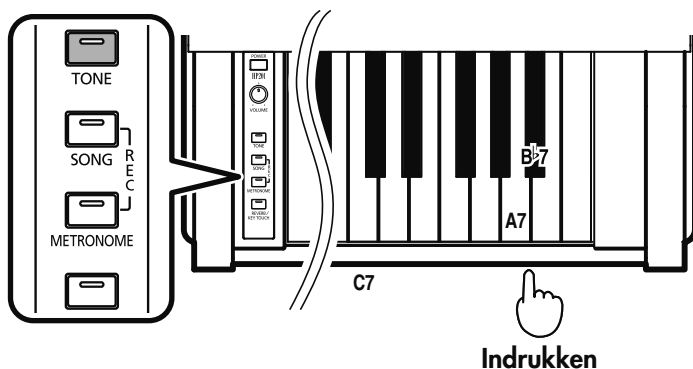

1. Terwijl u de [TONE] knop ingedrukt houdt, drukt u op de A7 of B $\flat$ 7 toets om aan te geven hoe het geluid geproduceerd zal worden.

Ingedrukte toets	Instelling	Uitleg
A7	1	Noten, die in de rechter zone van het toetsenbord worden gespeeld, klinken harder uit de rechter luidspreker dan uit de linker. Omgekeerd zullen noten, die in de linker zone van het toetsenbord worden gespeeld, harder klinken door de linker luidspreker dan door de rechter.
B $\flat$ 7	2	Noten, die in de rechter zone van het toetsenbord worden gespeeld, zijn alleen via de rechter luidspreker te horen. Noten, die in de linker zone van het toetsenbord worden gespeeld, zijn alleen via de linker luidspreker te horen.

### MEMO

U kunt de Memory Backup functie gebruiken om deze instelling in het interne geheugen op te slaan (p.36).

### MEMO

Vanuit de fabriek is dit op '1' ingesteld.

### NOTE

Als u de Twin Piano mode op '2' instelt, wordt er geen reverb meer toegepast als u de Twin Piano mode inschakelt.

### NOTE

Bij sommige geluiden wordt het geluid niet gesplitst, ook niet als de Twin Piano mode op '2' wordt ingesteld.

### MEMO

Als u de Twin Piano mode instelling verandert, wordt Twin Piano automatisch ingeschakeld.

## De metronoom gebruiken

### ■ De metronoom laten klinken

De HP201 heeft een ingebouwde metronoom.

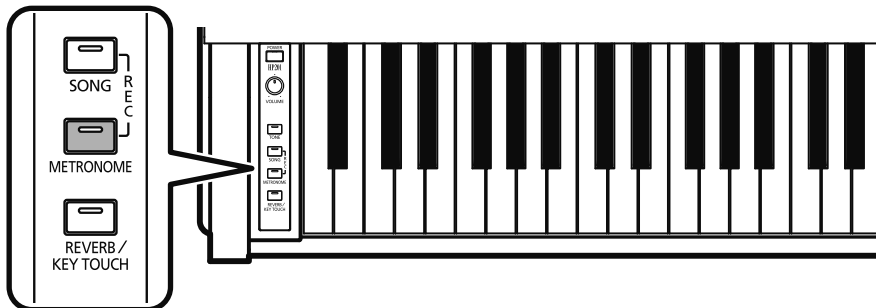

#### De metronoom starten

1. Druk op de [METRONOME] knop, zodat zijn indicator oplicht.

De metronoom is hoorbaar.

De knop knippert rood en groen, op de maat van de op dat moment geselecteerde maatsoort. De knop is rood op de sterke tellen, en groen op zwakke tellen.

#### De metronoom stoppen

2. Druk nogmaals op de [METRONOME] knop, zodat de indicator uitdooft.

De metronoom zal stoppen.

### ■ De maat van de metronoom veranderen

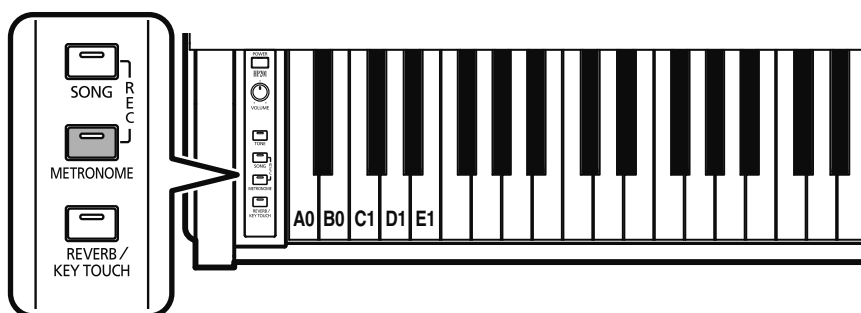

1. Houd de [METRONOME] knop ingedrukt, en druk op de 'A0', 'B0', 'C1', 'D1' of 'E1' toets.

Ingedrukte toets	A0	B0	C1	D1	E1
Beat	Weak beats only (0/4)	2/4	3/4	4/4	6/4



Wanneer de stroom wordt aangezet, is de maat op 'weak beats only' (alleen zwakke tellen) ingesteld. Als de maat op 'weak beats only' is ingesteld, knippert de knop van de metronoom alleen in groen.

## ■ Het volume van de metronoom veranderen

Het volume van de metronoom kan bijgesteld worden. Er zijn acht volumeniveaus beschikbaar.

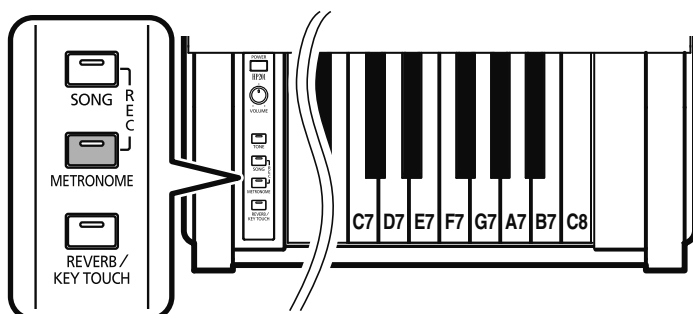

1. Houd de [METRONOME] knop ingedrukt, en druk op een witte toets binnen de 'C7' tot 'C8' reeks.

Ingedrukte toets	C7	D7	E7	F7	G7	A7	B7	C8
Volume	0	1	2	3	4	5	6	7

## ■ Het tempo van de metronoom veranderen

Het tempo met stappen van één tel veranderen

1. Houd de [METRONOME] knop ingedrukt, en druk op de 'C#' of 'E♭' toets.

Het tempo van de metronoom verandert.

Houd de [METRONOME] knop ingedrukt en druk op de 'C#' toets om het tempo langzamer te maken. Om het tempo verder te vertragen, drukt u de toets meerdere keren in.

Houd de [METRONOME] knop ingedrukt en druk op de 'E♭' toets om het tempo sneller te maken. Blijf de toets indrukken om het tempo nog sneller te maken.

Als u de [METRONOME] knop ingedrukt houdt en de 'C#' en 'E♭' toetsen gelijktijdig indrukt, keert het tempo terug naar het standaard tempo (♩ = 108) of naar het oorspronkelijke tempo van de geselecteerde Song.

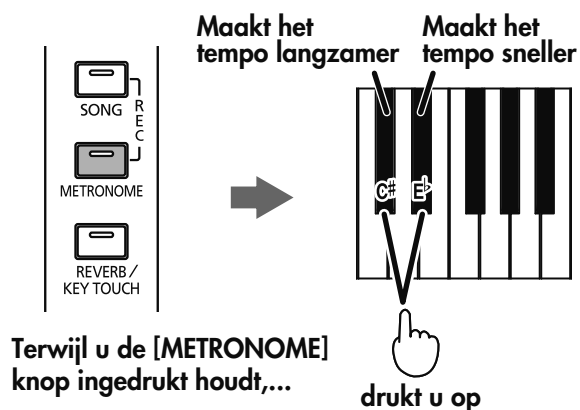

Als het instrument wordt aangezet, is dit op '4'



Als het metronoom volume op '0' staat, wordt het metronoomgeluid niet gespeeld.



U kunt het tempo veranderen door een willekeurige 'C#' of 'E♭' in te drukken.



Het tempo van de metronoom kan binnen de reeks ♩ = 10-500 bijgesteld worden.



Sommige ingebouwde Songs hebben een tempo en maatsoort gebaseerd op achtste of halve noten, zoals 3/8 of 2/2. Direct nadat u één van deze Songs heeft afgespeeld, wordt het tempo op achtste noten of halve noten gebaseerd.

### Het vooraf ingestelde (Preset) tempo selecteren

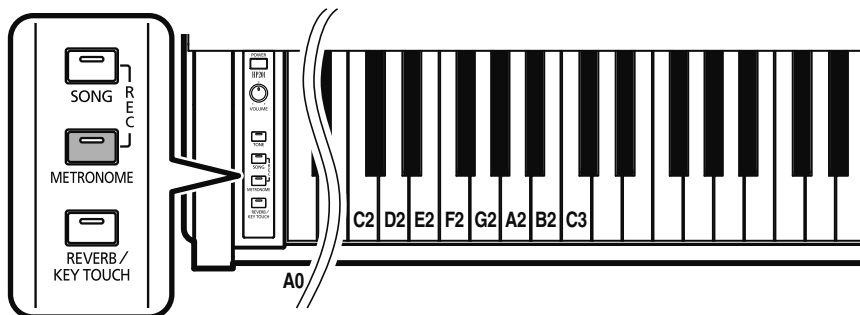

1. Houd de [METRONOME] knop ingedrukt en druk op de witte toetsen binnen de 'C2' tot 'C3' reeks.

Het tempo van de metronoom verandert.

Ingedrukte toets	C2	D2	E2	F2	G2	A2	B2	C3
Tempo	60	72	84	96	108	120	138	160

### De tempo waarde instellen

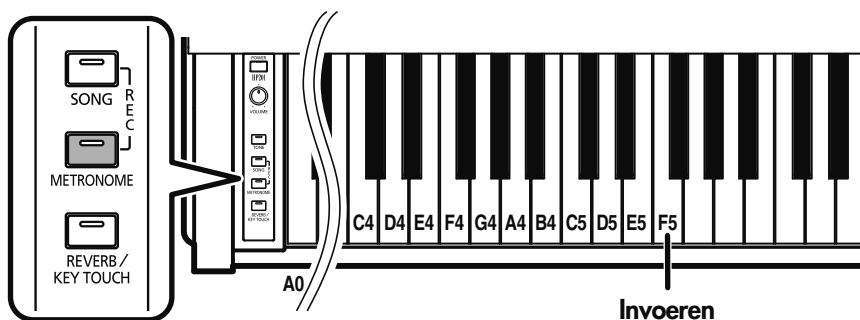

1. Houd de [METRONOME] knop ingedrukt en druk op de witte toetsen binnen de 'C4' tot 'E5' reeks.

Het tempo kan binnen een reeks van ♩ = 10–500 worden aangepast.

Ingedrukte toets	C4	D4	E4	F4	G4	A4	B4	C5	D5	E5	F5
Tempo	1	2	3	4	5	6	7	8	9	0	Enter

2. Druk op de 'F5' toets om dat tempo in te stellen.

#### Voorbeeld: het tempo op ♩ = 120 instellen

Terwijl u de [METRONOME] knop ingedrukt houdt, drukt u de 'C4 (1)' toets, de 'D4 (2)' toets en de 'E5 (0)' toets in die volgorde in, en druk dan op de 'F5' toets om het tempo in te stellen.

#### Voorbeeld: het tempo op ♩ = 86 instellen

Terwijl u de [METRONOME] knop ingedrukt houdt, drukt u de 'C5 (8)' toets, de 'A4 (6)' toets in die volgorde in, en druk dan op de 'F5' toets om het tempo in te stellen.

## Het tempo instellen volgens het interval, waarmee een toets wordt ingedrukt, terwijl u de [METRONOME] knop ingedrukt houdt (Tap Tempo)

U kunt het tempo instellen volgens het interval, waarmee een toets wordt ingedrukt, terwijl u de [METRONOME] knop ingedrukt houdt. Deze functie wordt 'Tap Tempo' genoemd. Met deze functie kunt u het tempo, dat u in uw hoofd heeft, snel en gemakkelijk instellen, zonder het tempo op numerieke wijze aan te duiden.

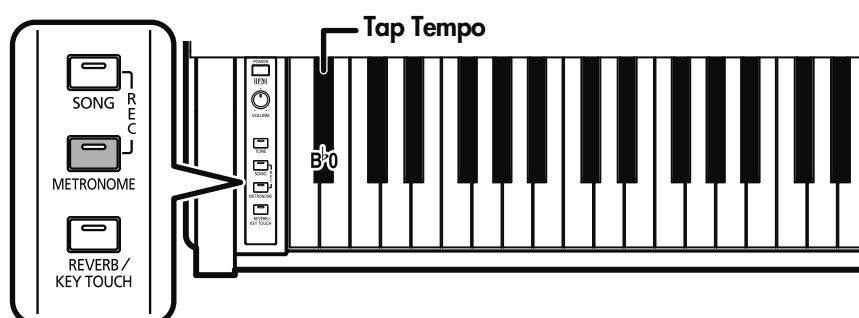

1. Houd de [METRONOME] knop ingedrukt en druk de 'B $\flat$ 0' toets minimaal twee keer in.

Het tempo wordt op het interval ingesteld, dat ontstaat tussen het twee keer indrukken van de toets.

# Uw uitvoering opnemen

U kunt uw eigen uitvoering opnemen.

Het beluisteren van uw opgenomen uitvoering kan nuttig zijn bij het evalueren van uw eigen spel.

U kunt ook een aftelling laten klinken, voordat de opname start.

Dit wordt 'count-in recording' genoemd. Hiermee kan de aftelling op het tempo van de uitvoering worden aangepast, zodat uw uitvoering zonder oneffenheden zal beginnen.

## Opnemen

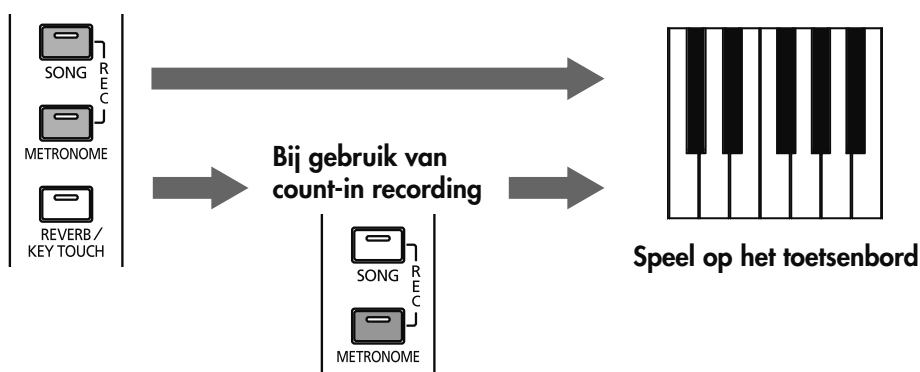

Voordat u gaat opnemen, stelt u het tempo en de maatsoort van de metronoom in (p.26, p.27).

### 1. Houd de [SONG] knop ingedrukt, en druk op de [METRONOME] knop.

De indicator van de [SONG] knop licht op, en de indicator van de [METRONOME] knop knippert oranje. Dit wordt de 'stand-by voor opname' mode genoemd.

#### Als u count-in recording wilt gebruiken

### 2. Druk op de [METRONOME] knop.

De indicator van de [METRONOME] knop verandert van knipperend in continu verlicht.

Een aftelling van twee maten klinkt. De [SONG] knop knippert tijdens het aftellen. Na de aftelling begint de opname.

Op het moment dat de opname begint, verandert de indicator van de [SONG] knop van knipperend in continu verlicht.

#### Als u geen count-in recording gebruikt

### 2. Speel op het toetsenbord om met opnemen te beginnen.

Op het moment dat de opname begint, verandert de indicator van de [METRONOME] knop van knipperend in continu verlicht.

### 3. Als u klaar bent met opnemen, drukt u op de [SONG] knop of de [METRONOME] knop.

Als u de knop indrukt, knipperen de indicators van alle knoppen, en de opgenomen uitvoering (Song) wordt in het interne geheugen opgeslagen.

#### NOTE

De HP201 slaat de nieuw opgenomen Song altijd op, en wist de eerder opgenomen Song. Als u een Song die u heeft opgenomen wilt behouden, moet u de opgenomen Song naar een MIDI apparaat of computer sturen (p.39).

#### NOTE

Terwijl u opneemt of als u zich in de stand-by voor opname mode bevindt, kunt u geen geluiden selecteren of gedetailleerde instellingen maken, zoals instellingen voor Key Touch of Master Tuning.

#### MEMO

Terwijl u opneemt of als u zich in de stand-by voor opname mode bevindt, kunt u op de [REVERB/KEY TOUCH] knop drukken om reverb aan/uit te zetten (p.21).

#### MEMO

Als een opgenomen Song is opgeslagen, knippert de indicator van de [TONE] knop, als u de [SONG] knop indrukt.

#### NOTE

Nadat u heeft opgenomen, zet u de stroom niet uit, als de indicators nog knipperen.

## De opgenomen uitvoering afspelen

De Song afspelen direct, nadat u de opname heeft beëindigd

### 1. Druk op de [SONG] knop.

De Song die u heeft opgenomen, zal worden afgespeeld.

De opgenomen Song afspelen, nadat u andere interne Songs heeft afgespeeld

### 1. Houd de [SONG] knop ingedrukt, en druk op de 'A0' toets.

De opgenomen uitvoering wordt afgespeeld.

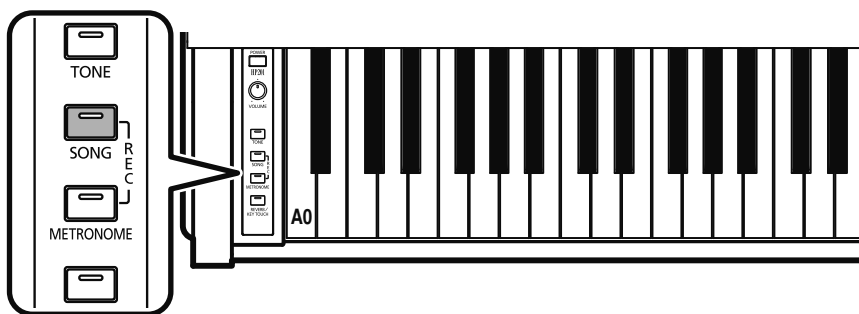

## Opgenomen uitvoeringen wissen

### 1. Houd de [SONG] knop ingedrukt en druk op de [TONE] knop.

De opgenomen uitvoering wordt gewist.

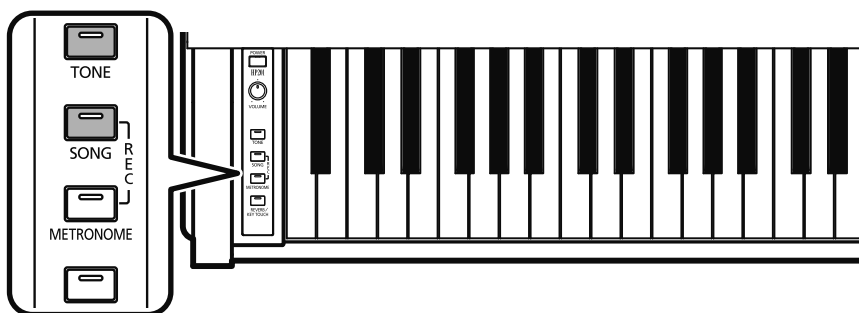

#### MEMO

Als u uw uitvoering met een 0/4 maatsoort opneemt, klinkt het metronoomgeluid op 4/4 tijdens het afspelen.

#### MEMO

Sommige ingebouwde Songs hebben een tempo en maatsoort gebaseerd op achtste of halve noten, zoals 3/8 of 2/2. Als u uw eigen uitvoering opneemt direct, nadat u één van deze Songs heeft afgespeeld, wordt het tempo van de muziek, die wordt opgenomen, gebaseerd op achtste noten of halve noten.

#### MEMO

Als een opgenomen Song is opgeslagen, knippert de indicator van de [TONE] knop, terwijl u de [SONG] knop indrukt.

# Verschillende instellingen veranderen

## Afstemmen op de toonhoogtes van andere instrumenten (Master Tuning)

In situaties, waarbij u samen met andere instrumenten speelt, kunt u de standaard toonhoogte van de HP201 op de toonhoogte van een ander instrument afstemmen. De standaard toonhoogte verwijst meestal naar de toonhoogte van de noot, die wordt gespeeld, als u de middelste A toets indrukt. Het op een standaard toonhoogte afstemmen van alle instrumenten wordt 'stemmen' (tuning) genoemd.

U kunt de standaard toonhoogte binnen een bereik van 415.3 Hz tot 466.2 Hz instellen.

Vanuit de fabriek is dit op '440.0 Hz' ingesteld.



U kunt de Memory Backup functie gebruiken om deze instelling in het interne geheugen op te slaan (p.36).

### ■ De standaard toonhoogte verlagen/verhogen

1. Terwijl de [METRONOME] knop en de [REVERB/KEY TOUCH] knop ingedrukt worden gehouden, drukt u op de 'C # 1' noot om de standaard toonhoogte te verlagen of de 'E ♭ 1' noot om deze te verhogen.

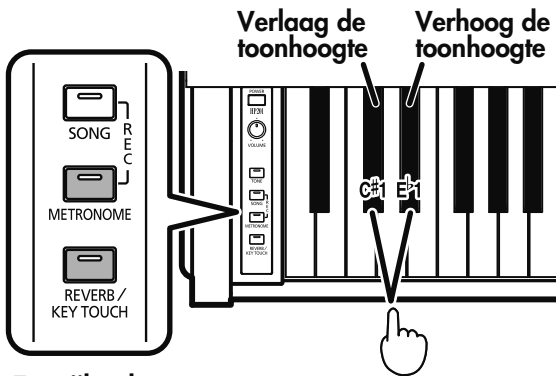

Terwijl u deze twee knoppen ingedrukt houdt,... drukt u op

Elke keer dat u de 'C # 1' toets indrukt, daalt de toonhoogte met 0.1 Hz. Als u de toets ingedrukt houdt, blijft de toonhoogte dalen.

Elke keer dat u de 'E ♭ 1' toets indrukt, stijgt de toonhoogte met 0.1 Hz. Als u de toets ingedrukt houdt, blijft de toonhoogte stijgen.

### ■ De standaard toonhoogte op 440.0 HZ instellen

De standaard toonhoogte wordt op 440.0 Hz ingesteld. Dit is de meest gebruikte instelling. De A4 (middelste A) toets klinkt op 440.0 Hz.

1. Terwijl u de [METRONOME] knop en de [REVERB/KEY TOUCH] knop ingedrukt houdt, drukt u op de 'C1' toets op het toetsenbord.

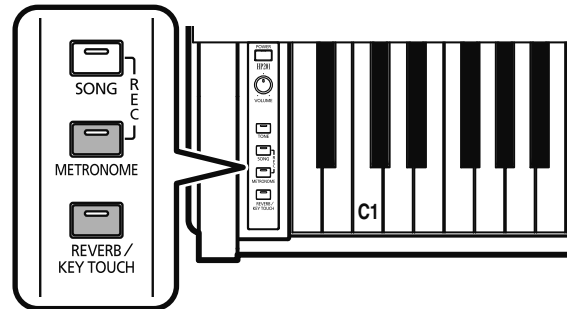

### ■ De standaard toonhoogte op 442.0 Hz instellen

De standaard toonhoogte wordt op 442.0 Hz ingesteld. Deze instelling wordt vaak voor piano concerten gebruikt. De A4 (middelste A) toets klinkt op 442.0 Hz.

1. Terwijl u de [METRONOME] knop en de [REVERB/KEY TOUCH] knop ingedrukt houdt, drukt u op de 'D1' toets op het toetsenbord.

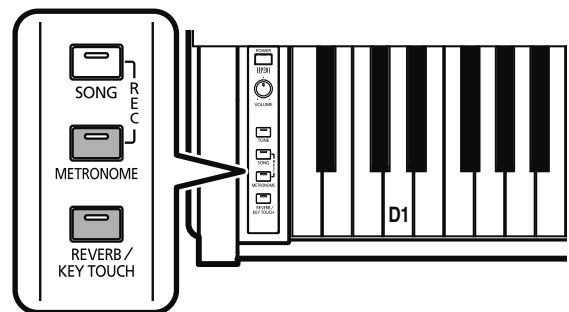

U kunt de toonhoogte van A4 bevestigen door de [METRONOME] knop en [REVERB/KEY TOUCH] knop ingedrukt te houden en op de A0, B ♭ 0 of B0 toets te drukken.

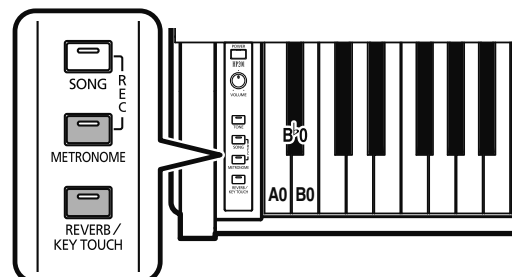

## De stemming veranderen

U kunt klassieke stijlen, zoals Barok, spelen met gebruik van historische temperaturen (stemmingsmethodes).

Vandaag de dag worden composities over het algemeen gecreëerd met de gelijkzwevende stemming in gedachten, en worden met gebruik van de gelijkzwevende stemming gespeeld. In voorgaande jaren van klassieke muziek werden echter verschillende stemmingen (temperaturen) gebruikt. Door een compositie te spelen met zijn oorspronkelijke stemming, kunt u de klanken van de akkoorden, die de componist in die tijd in gedachten had, ervaren.

Als het instrument wordt aangezet, is dit op 'Equal' ingesteld.

1. Terwijl u de [METRONOME] knop en de [REVERB/KEY TOUCH] knop ingedrukt houdt, drukt u op de geschikte toets (F3-B3) op het toetsenbord.

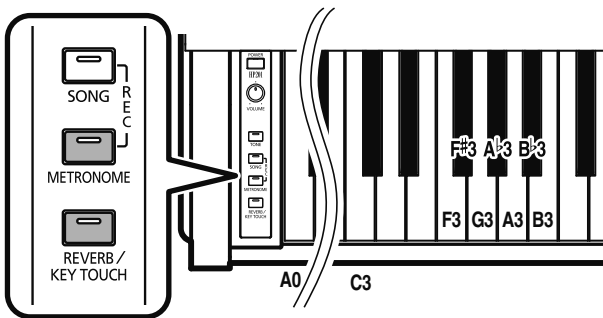

U kunt kiezen uit de zeven stemmingen die hieronder worden beschreven.

Ingedrukte toets	Temperatuur/eigenschappen
F3	<b>Equal</b> Bij deze stemming is het octaaf in twaalf gelijke stappen verdeeld. Elk interval produceert ongeveer dezelfde lichte hoeveelheid onzuiverheid.
F # 3	<b>Just Major</b> Deze stemming elimineert dubbelzinnigheden in de kwinten en tertsen. Deze stemming is niet geschikt voor het spelen van melodieën, en kan niet getransponeerd worden, maar geeft prachtige klanken.
G3	<b>Just Minor</b> de Just stemmingen verschillen van majeur en mineur toonsoorten. U kunt met de mineur ladder en de majeur ladder hetzelfde effect verkrijgen.

Ingedrukte toets	Temperatuur/eigenschappen
A ♭ 3	<b>Kirnberger</b> Dit is een verbetering van de Mean Tone en Just stemmingen, met een hoge mate aan modulatie vrijheid. Uitvoeringen zijn in alle toonsoorten mogelijk (derde methode).
A3	<b>Mean Tone</b> Deze ladder maakt compromissen in Just intonatie, waardoor transpositie naar andere toonsoorten mogelijk is.
B ♭ 3	<b>Pythagorean</b> Deze stemming, uitgevonden door de filosoof Pythagoras, elimineert dissonantie in kwarten en kwinten. Dissonantie wordt door akkoorden met terts intervallen geproduceerd, maar melodieën zijn welluidend.
B3	<b>Werckmeister</b> Deze stemming is een combinatie van de Mean Tone en Pythagoras stemmingen. Uitvoeringen zijn in alle toonsoorten mogelijk (eerste methode, nummer drie).

## ■ De grondtoon instellen

Als u speelt met een andere stemming dan de gelijkzwevende, moet u de grondtoon (tonica) aangeven voor het stemmen van de Song, die gespeeld zal worden (de noot die bij een majeur toonsoort met C correspondeert of met A bij een mineur toonsoort).

Als u de gelijkzwevende stemming verkiest, hoeft de grondtoon niet aangegeven te worden.

1. Terwijl u de [METRONOME] knop en de [REVERB/KEY TOUCH] knop ingedrukt houdt, drukt u op de tonica (grondtoon) van de toets (C4-B4).

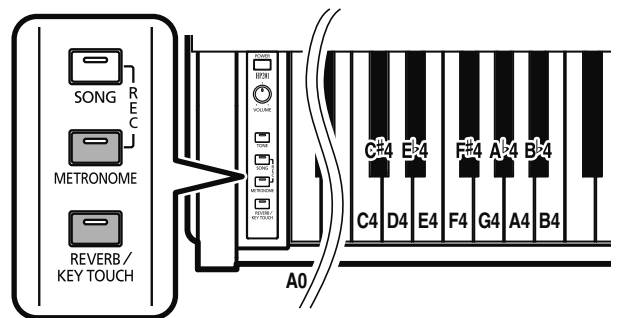

### NOTE

Als u samen met andere instrumenten speelt, kan er, afhankelijk van de toonsoort, enige verschuiving van de toonhoogte plaatsvinden. Stem de HP201 op de standaard toonhoogte van de andere instrument af.

### De resonantie van het demper pedaal veranderen (Damper Resonance)

Op een akoestische piano resoneren de noten die u speelt met andere snaren, als het demper pedaal wordt ingedrukt, waardoor rijke weerkaatsingen aan het geluid worden toegevoegd en het voller wordt. Het demper pedaal op de HP201 creëert deze resonantie (demper resonantie), als het wordt ingedrukt.

U kunt kiezen uit acht diepte niveaus voor het resonantie geluid (resonantie niveau).

#### MEMO

U kunt de Memory Backup functie gebruiken om deze instelling in het interne geheugen op te slaan (p.36).

#### MEMO

Vanuit de fabriek is dit op '4' ingesteld.

#### NOTE

Deze instelling is alleen beschikbaar bij pianogeluiden. U kunt dit niet voor andere geluiden instellen.

1. Houd de [REVERB/KEY TOUCH] knop ingedrukt, en druk de geschikte toets (C2-C3) op het toetsenbord in.

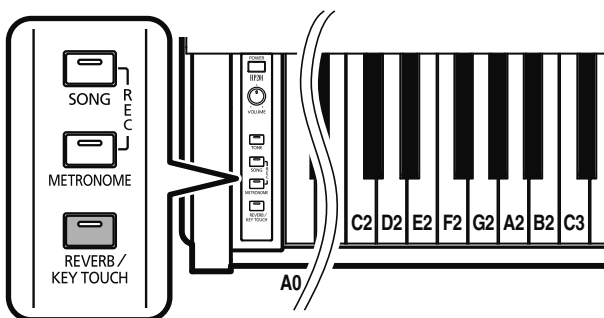

Inge-drukte toets	C2	D2	E2	F2	G2	A2	B2	C3
Depth of Effect	Off	1	2	3	4	5	6	7

Hogere waarden zullen een dieper effect produceren.

### De stemmingscurve instellen (Stretch Tuning)

Een piano is doorgaans gestemd op een toonhoogte met een lagere bas reeks en een hogere treble reeks, dan bij de gelijkzwevende stemming. Deze speciale stemmethode voor piano's wordt 'Stretch Tuning' genoemd.

#### NOTE

Dit effect werkt alleen bij pianogeluiden.

#### MEMO

Als het instrument wordt aangezet, is Stretch Tuning op 'On' ingesteld.

1. Terwijl u de [METRONOME] knop en [REVERB/KEY TOUCH] knop pen ingedrukt houdt, drukt u op de 'D2' noot om deze instelling op 'On' te zetten of op de 'C2' noot om de instelling op 'Off' te zetten.

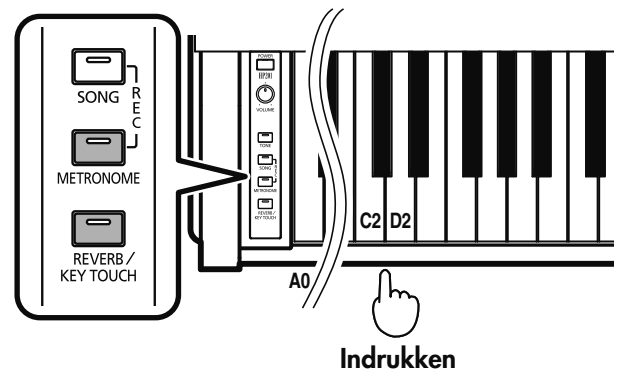

Inge-drukte toets	Instelling	Uitleg
C2	Off	Dit is de standaard stemmingscurve. Dit is de juiste keuze bij gebruik van Dual Play (p.17) of als u samen met andere instrumenten speelt.
D2	On	Deze stemmingscurve breidt de bas en treble enigszins uit. Deze is geschikt voor uitvoeringen als piano solo's.

## Alles uitschakelen behalve piano spelen (Panel Lock)

De 'Panel Lock' functie sluit de HP201 af, tot een status waarin alleen piano kan worden gespeeld. Alle knoppen worden uitgeschakeld. Hiermee wordt voorkomen, dat instellingen onbedoeld gewijzigd worden, zelfs als kinderen de knoppen per ongeluk indrukken.

### NOTE

In de Panel Lock status kan alleen het grand piano geluid worden gespeeld.

**1. Zet het volume op de minimum waarde, en druk op de [POWER] schakelaar om de stroom uit te zetten.**

**2. Houd de [TONE] knop ingedrukt, en druk op de [POWER] schakelaar om de stroom aan te zetten.**

Blijf de [TONE] knop ingedrukt houden, totdat de paneel indicator oplicht.

Terwijl u de [TONE] knop ingedrukt houdt, drukt u op de [POWER] schakelaar.

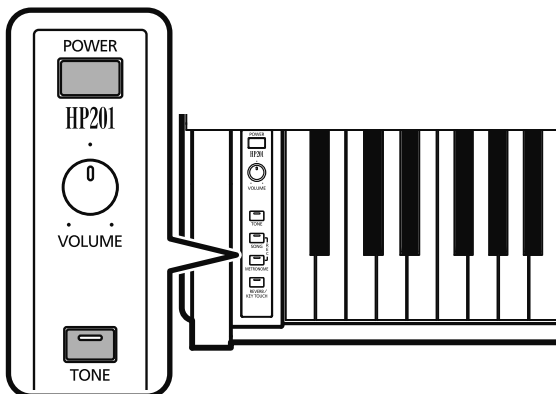

Alle knoppen zijn uitgeschakeld.

Stel het volume met de [VOLUME] knop bij.

Als u op het toetsenbord speelt, is het Grand Piano geluid te horen.

Om de Panel Lock functie op te heffen, draait u het volume weer helemaal laag, en zet u de stroom weer aan.

## De V-LINK functie gebruiken

Als de HP201 op een V-LINK compatibel apparaat wordt aangesloten, kunt u afbeeldingen met de HP201 besturen.

### V-LINK

V-LINK ( **V-LINK** ) is een functie die maakt dat muziek en beeld samen uitgevoerd kunnen worden. Met gebruik van MIDI om twee of meer V-LINK compatibele apparaten te verbinden, kunt u op eenvoudige wijze genieten van een brede reeks visuele effecten, die met de expressieve elementen van een muzikale uitvoering zijn verbonden.

### Hoe de V-LINK wordt gebruikt

Als het instrument wordt aangezet, is V-LINK op 'Off' ingesteld.

**1. Terwijl u de [METRONOME] en de [REVERB/KEY TOUCH] knoppen ingedrukt houdt, drukt u op de 'A ♭ 7' noot om de instelling op 'On' te zetten of op de 'G7' noot om de instelling op 'Off' te zetten.**

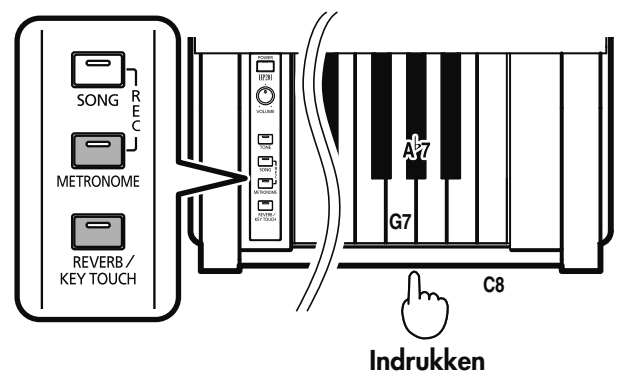

Ingedrukte toets	Instelling	Uitleg
G7	Off	De V-LINK functie is uitgeschakeld.
A ♭ 7	On	De V-LINK functie is ingeschakeld. U kunt afbeeldingen besturen met gebruik van de twaalf toetsen aan de linkerkant van het toetsenbord.

### NOTE

Als V-LINK is ingeschakeld, wordt er geen geluid geproduceerd, als u op één van de twaalf toetsen aan de linkerkant van het toetsenbord drukt.

De indicators van alle knoppen lichten op, wanneer de V-LINK functie is ingeschakeld.

### De instellingen onthouden, zelfs als de stroom is uitgeschakeld (Memory Backup)

Normaalgesproken keren de instellingen van de verscheidene variaties naar hun standaard waardes terug, als de stroom wordt uitgezet. U kunt echter instellen, dat de verscheidene instellingen herinnerd zullen worden, zelfs nadat de stroom is uitgezet.

Deze functie wordt de 'Memory Backup' genoemd.

#### Opgeslagen instellingen

- Brilliance (p.19)
- Dynamics (p.19)
- Reverb On/Off, diepte van de reverb (p.21)
- Demper resonantie (p.34)
- Key Off resonantie (p.20)
- Key Touch (p.22)
- Twin Piano Mode (p.25)
- Master Tuning (p.32)
- USB driver (p.40) \*opgeslagen, als u de instelling maakt

**1. Terwijl u de [SONG] knop en de [METRONOME] knop ingedrukt houdt, drukt u de A0 toets ongeveer vijf seconden in.**

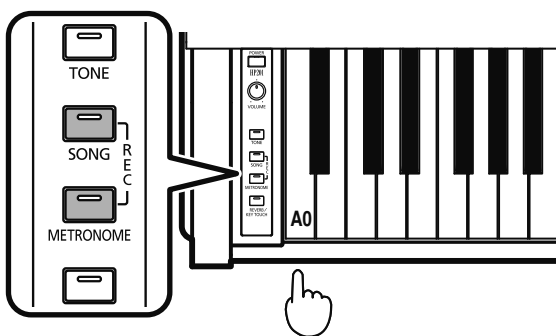

Vijf seconden ingedrukt houden

De indicators van de knoppen zullen meerdere keren knipperen. Als de Memory Backup is voltooid, keert de HP201 naar zijn vorige status terug.

### De oorspronkelijke standaard instellingen herstellen (Factory Reset)

De Memory Backup instellingen kunnen in de oorspronkelijke standaard status (fabrieksinstellingen) worden teruggezet. Deze operatie wordt 'Factory Reset' genoemd.

**1. Terwijl u de [SONG] knop en de [METRONOME] knop ingedrukt houdt, drukt u de C8 toets ongeveer vijf seconden in.**

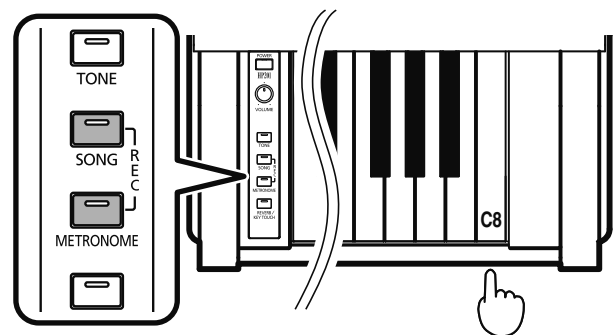

Vijf seconden ingedrukt houden

**2. Als de indicators van alle knoppen beginnen te knipperen, zet u de stroom uit, en dan weer aan.**

# Externe apparaten aansluiten

## Aansluiten op geluidsapparatuur

U kunt geluidsapparaten aansluiten om het geluid van de HP201 via de luidsprekers van uw geluidssysteem af te spelen of om uw uitvoering op een bandrecorder of ander opname apparaat op te nemen. Gebruik voor de aansluiting een kabel met een standaard tulpstekker (apart verkrijgbaar).

### Aansluitingvoorbeeld

#### NOTE

Om storingen en/of schade aan luidsprekers of andere apparaten te voorkomen, zet u het volume altijd helemaal laag, en zet u de stroom van alle apparaten uit, voordat u aansluitingen maakt.

#### NOTE

Sommige aansluitkabels bevatten weerstanden. Gebruik voor het aansluiten van dit apparaat geen kabels met weerstanden. Het gebruik van dit soort kabels kan veroorzaken dat het geluidsniveau extreem laag wordt of zelfs onhoorbaar. Voor informatie over specificaties van de kabels, raadpleegt u de fabrikant van de kabel.

Het geluid van de HP201 via de luidsprekers van een geluidssysteem afspelen / de uitvoering van de HP201 op een opname apparaat opnemen

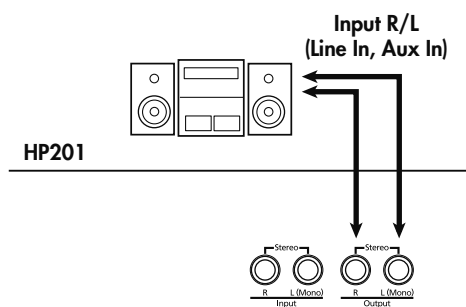

○ Volg de volgende procedure, als u de stroom aanzet:

1. Zet de stroom van de HP201 aan.
2. Zet de stroom van het aangesloten apparaat aan.
3. Pas het volume van elk apparaat aan.

Bij het opnemen van HP201 uitvoeringen op een opname apparaat

4. Start de opname op het aangesloten apparaat.
5. Speel op de HP201.
6. Als de uitvoering klaar is, stopt u de opname op het aangesloten apparaat.

Het geluid van een geluidsapparaat via de luidsprekers van de HP201 afspelen

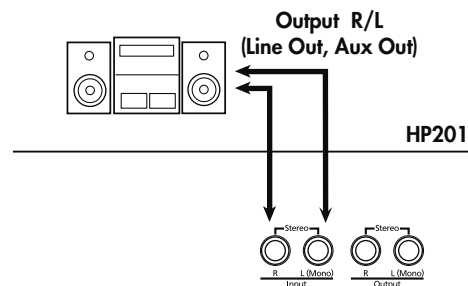

○ Volg de volgende procedure, als u de stroom aanzet:

1. Zet de stroom van het aangesloten apparaat aan.
2. Zet de stroom van de HP201 aan.
3. Pas het volume van elk apparaat aan.

#### NOTE

U kunt de HP201 niet gebruiken om het volume van het aangesloten geluidsgenererende apparaat bij te stellen.

De stroom uitzetten

1. Zet het volume van de HP201 en de aangesloten apparaten op de minimum positie.
2. Zet de stroom van de HP201 uit.
3. Zet de aangesloten apparatuur uit.

### MIDI apparaten aansluiten

Door een extern MIDI apparaat aan te sluiten en uitvoeringsdata uit te wisselen, kunt u de uitvoeringen op één apparaat vanaf het andere regelen. U kunt bijvoorbeeld geluid van het andere instrument uitsturen of op het andere instrument van geluid veranderen.

#### ■ Wat is MIDI?

MIDI staat voor Musical Instrument Digital Interface, een internationale standaard, waarmee uitvoeringsinformatie tussen muziekinstrumenten en computers kan worden uitgewisseld. De HP201 beschikt over MIDI aansluitingen, waarmee uitvoeringsdata met externe apparaten uitgewisseld kan worden. Wanneer deze aansluitingen worden gebruikt om de HP201 op externe apparaten aan te sluiten, zal een nog bredere reeks mogelijkheden beschikbaar worden.

#### Aansluitingsvoorbeelden

##### NOTE

Om storingen en/of schade aan luidsprekers of andere apparaten te voorkomen, zet u het volume altijd helemaal laag, en zet u de stroom van alle apparaten uit, voordat u aansluitingen maakt.

#### De HP201 vanaf een MIDI sequencer spelen / Een HP201 uitvoering op een MIDI sequencer opnemen

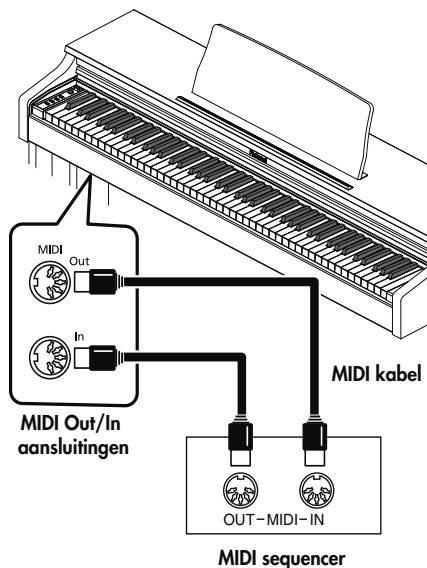

##### MEMO

Zet Local op Off als u de HP201 op een MIDI sequencer heeft aangesloten. Zie 'Local Control aan en uitzetten' (p.39). Zet uw MIDI sequencer op de MIDI Thru mode (zodat berichten die via MIDI IN worden ontvangen, onveranderd via MIDI OUT verzonden zullen worden). Voor details raadpleegt u de gebruikershandleiding van uw MIDI sequencer.

#### Op de HP201 spelen om een MIDI geluidsmodule te spelen

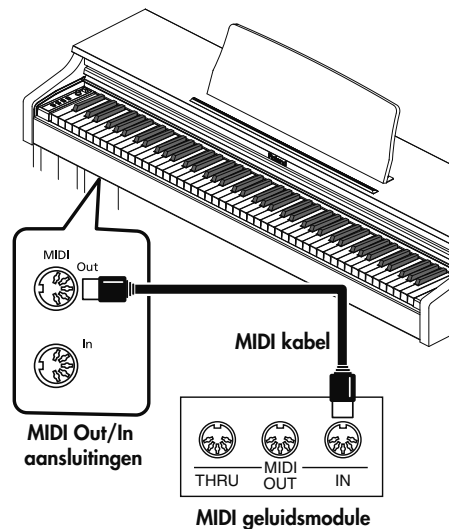

#### ■ MIDI zendkanaal instellingen

MIDI heeft zestien MIDI kanalen, genummerd van 1-16. het eenvoudigweg aansluiten van een kabel is niet voldoende om communicatie te laten plaatsvinden. De aangesloten apparaten moeten op gebruik van hetzelfde MIDI kanaal ingesteld worden. Anders wordt er geen geluid geproduceerd, en kunnen geluiden niet geselecteerd worden.

\* De HP201 ontvangt alle kanalen 1-16.

##### MEMO

Als u Dual Play (p.17) op de HP201 gebruikt, worden de noten van 'Tone 2' op kanaal 5 verzonden. Dit is een vaststaand MIDI zendkanaal. Als u Dual Play gebruikt, terwijl een extern MIDI apparaat is aangesloten, stelt u uw apparaat op een ander kanaal dan kanaal 5 in.

Wanneer de HP201 wordt aangezet, wordt kanaal '1' geselecteerd.

#### 1. Terwijl u de [METRONOME] en [REVERB/KEY TOUCH] knop pen ingedrukt houdt, drukt u op de geschikte toets (C6-E 7) op het toetsenbord.

Het MIDI zendkanaal zal in het nummer veranderen, dat correspondeert met de noot die u indrukte.

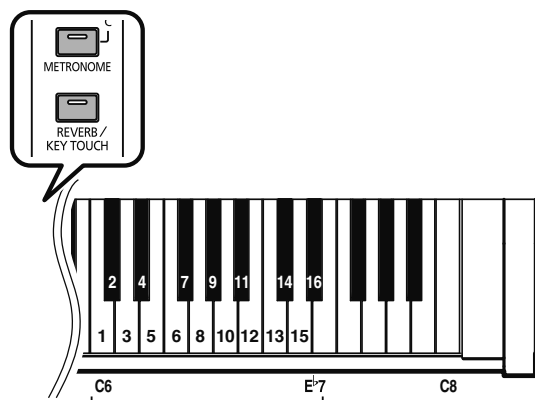

## Local Control aan en uitzetten

Als een MIDI sequencer wordt aangesloten, zet u Local Control op 'OFF'.

Zoals hieronder te zien is, wordt informatie over hetgeen er op het toetsenbord is gespeeld, via twee verschillende routes, (1) en (2), naar de interne geluidsgenerator overgebracht. Dit heeft als gevolg, dat geluiden elkaar overlappen of onderbroken worden. Om te voorkomen dat dit gebeurt, moet route (1) worden afgescheiden, door het apparaat op 'Local Off' in te stellen.

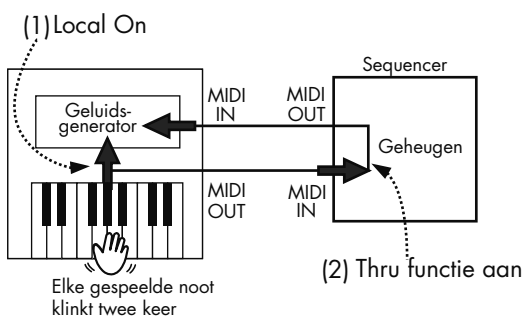

### Local Control On

Het toetsenbord en de interne geluidsgenerator zijn met elkaar verbonden.

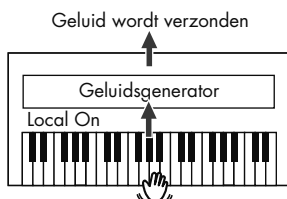

### Local Control Off

Het toetsenbord en de interne geluidsgenerator zijn niet met elkaar verbonden. Er wordt geen geluid geproduceerd, als het toetsenbord wordt bespeeld.



Als een instrument uit de Roland MT serie is aangesloten, is het niet nodig om de Local Off instelling te maken. MT apparaten zenden Local Off berichten op het moment, dat deze worden aangezet. Als u de stroom aanzet in de volgorde HP201 → MT serie, zal Local Off automatisch worden ingesteld.



Local On wordt ingesteld op het moment, dat de stroom wordt ingeschakeld.

1. Terwijl u de [METRONOME] en [REVERB/KEY TOUCH] knoppen ingedrukt houdt, drukt u op de 'C8' noot om de instelling op 'On' te zetten of druk op de 'B7' noot om de instelling op 'Off' te zetten.

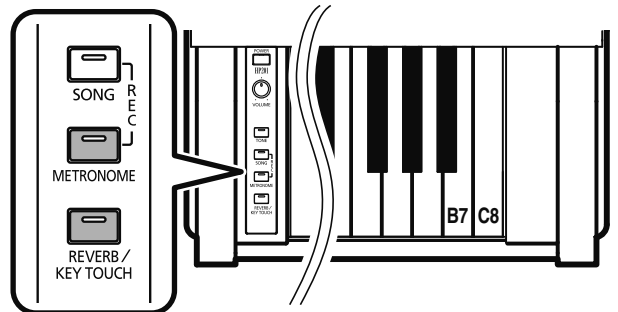

Key Pressed	Value
B7	Off
C8	On

## Opgenomen uitvoeringsdata naar een MIDI apparaat zenden (Composer Out)

Als Composer Out in werking is, kunt u uitvoeringsdata, die met de HP201 is opgenomen, naar een aangesloten MIDI apparaat of uw computer zenden.



Als u de stroom aanzet, is dit op 'Off' ingesteld.

1. Terwijl u de [METRONOME] en [REVERB/KEY TOUCH] knoppen ingedrukt houdt, drukt u op de F7 of F#7 toets om Composer Out aan of uit te zetten.

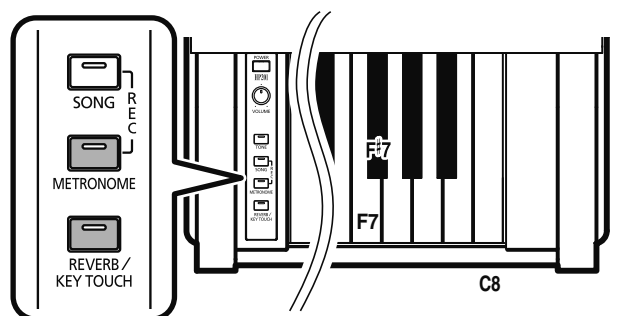

Ingedrukte toets	Waarde
F7	Off
F # 7	On

Als Composer Out is aangezet, zal de Song data naar een aangesloten MIDI apparaat of computer gezonden worden als u een opgenomen Song afspeelt.

### Op een computer aansluiten

Als u een USB kabel gebruikt (in de winkel verkrijgbaar) om de USB (MIDI) aansluiting op het onderpaneel van de HP201 met de USB aansluiting van uw computer te verbinden, kunt u de volgende dingen doen.

- De HP201 gebruiken om SMF muziekbestanden af te spelen, afgespeeld door MIDI compatibele software.
- Door MIDI data tussen de HP201 en uw sequencer software uit te wisselen, kunt u genieten van een brede reeks mogelijkheden op het gebied van muziekproductie en bewerking.

Sluit de HP201 op uw computer aan, zoals hieronder wordt getoond.

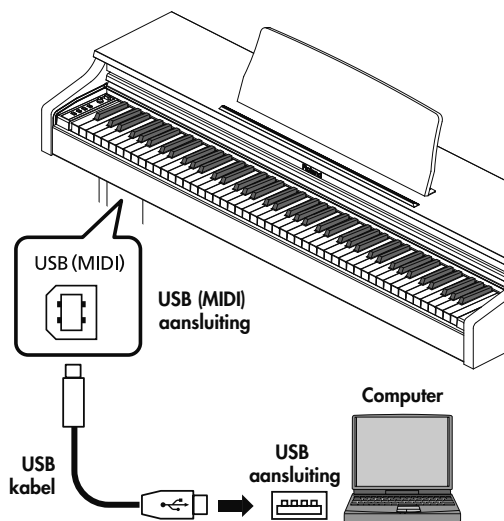

Kijk op de Roland website voor systeemvereisten.  
Roland website: <http://www.roland.com>

#### Als de verbinding met uw computer niet slaagt...

Normaalgesproken hoeft u geen driver te installeren om de HP201 met uw computer te verbinden. Als er echter een probleem optreedt of de uitvoering een matige kwaliteit heeft, kan het gebruik van de originele Roland driver het probleem oplossen.

Meer over het downloaden en installeren van de originele Roland driver vindt u op de Roland website.

Roland website: <http://www.roland.com>

Specificeer de USB driver die u wilt gebruiken, en installeer dan de driver. Meer informatie vindt u bij 'De USB driver instellingen veranderen' (volgende onderwerp).

### Waarschuwing

- Om het risico van storingen en/of schade aan luidsprekers te voorkomen, zorgt u dat het volume altijd helemaal laag wordt gezet, en zet u de stroom van alle apparatuur uit, voordat u aansluitingen gaat maken.
- Alleen MIDI data kan via USB verzonden en ontvangen worden.
- Een USB kabel wordt niet standaard meegeleverd. Als u er één wilt aanschaffen, raadpleegt u de handelaar, waar u de HP201 heeft gekocht.
- Zet de stroom van de HP201 aan, voordat u de MIDI toepassing op uw computer opstart. Zet de stroom van de HP201 niet aan of uit, terwijl uw MIDI toepassing in werking is.

### ■ De USB driver instellingen veranderen

1. Terwijl u de [METRONOME] en [REVERB/KEY TOUCH] knoppen ingedrukt houdt, drukt u op de A7 of B $\flat$ 7 toets om de USB driver te kiezen.

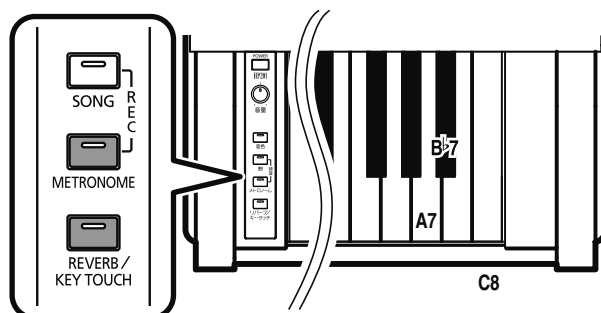

Ingedrukte toets	Instelling	Uitleg
A7	Original	Kies dit, als u een USB driver die van de Roland website is gedownload, wilt gebruiken.
B $\flat$ 7	Generic	Kies dit, als u de standaard USB driver wilt gebruiken, die bij uw computer hoort. Normaalgesproken dient u deze mode te gebruiken.

2. Zet de stroom uit, en dan weer aan.

# Probleemoplossing

Als u denkt dat er een probleem is, leest u dit eerst.

Geval	Oorzaak/remedie
<b>De stroom gaat niet aan</b>	Is het netsnoer op juiste wijze aangesloten en ingestoken? (p.12).
<b>De knop werkt niet</b>	Is het paneel afgesloten? (p.35) Zet de stroom uit, en dan weer aan.
<b>Er is geen geluid te horen</b>	Is het volumeniveau van de HP201 helemaal laag gedraaid? (p.14).
	Is er een koptelefoon aangesloten? (p.13). Is er een plug in de Phones jack achtergebleven? Als koptelefoons of andere pluggen in de koptelefoon jack worden gestoken, worden andere geluiden niet meer door de luidsprekers gespeeld.
	Is Local Off geselecteerd? Als Local Control op Off is ingesteld, wordt er geen geluid geproduceerd als het toetsenbord wordt bespeeld. Zet Local Control op 'On' (p.39).
<b>Geen geluid te horen (als een MIDI instrument is aangesloten)</b>	Is V-LINK ingeschakeld? Als V-LINK is ingeschakeld, wordt er geen geluid geproduceerd als u op één van de twaalf toetsen aan de linkerkant van het toetsenbord drukt (p.35).
	Zijn alle apparaten aangezet?
	Zijn de MIDI kabels op juiste wijze aangesloten? Komt het MIDI kanaal met dat van het aangesloten instrument overeen? (p.38)
<b>Geluiden zijn twee keer te horen als het toetsenbord wordt bespeeld</b>	Bevindt de HP201 zich in de Dual Play mode? (p.17)
	Als de HP201 op een externe sequencer is aangesloten, zet u deze op de Local Off mode (p.39). Als alternatief kan de sequencer zo worden ingesteld, dat zijn MIDI Thru functie op 'Off' staat.
<b>Geluid verandert niet</b>	Is het paneel afgesloten? (p.35) Zet de stroom uit, en dan weer aan.
<b>Niet alle gespeelde noten klinken</b>	Het maximale aantal noten, dat de HP201 gelijktijdig kan spelen is 128. Frequent gebruik van het demper pedaal als u met een Song meespeelt, kan resulteren in uitvoeringsdata met teveel noten, waardoor sommige noten uitvallen.
<b>De stemming of toonhoogte van het toetsenbord of van de Song klopt niet</b>	Heeft u Transpose ingesteld? (p.23).
	Zijn de instellingen van 'Temperament' (p.33) en 'Stretch Tuning' (p.34) correct?
	Is de instelling voor de 'Master Tuning' correct? (p.32).
<b>Het indrukken van een pedaal heeft geen effect of het pedaleffect stopt niet</b>	Is het pedaal op juiste wijze aangesloten? Zorg, dat het pedaal veilig aan de pedaal jack, onder aan het apparaat aan de achterkant, is bevestigd (p.12).

Geval	Oorzaak/remedie
<b>Het pedaal rammelt</b>	Stel de regelaar onder het pedaal bij, zodat deze stevig tegen het vloeroppervlak drukt (p.14).
<b>In de hoge reeks verandert het geluid abrupt boven een bepaalde toets</b>	Op een akoestische piano blijven de noten in het bovenste anderhalf octaaf van het toetsenbord doorklinken, tot zij op natuurlijke wijze wegsterven, ongeacht het demperpedaal. Er is tevens een verschil in timbre. Roland piano's simuleren deze eigenschappen van een akoestische piano op natuurgetrouwe wijze. Op de HP201 zal de reeks, die niet door het demperpedaal wordt beïnvloed, afhankelijk van de Key Transpose instelling veranderen.
<b>Er ontstaat feedback</b>	Bij het luisteren door een koptelefoon: Een aantal van de meer uitbundigere pianogeluiden hebben een omvangrijk high-end component, waardoor het lijkt alsof er een metaalachtige weerkaatsing is toegevoegd. Omdat deze weerkaatsing sterker hoorbaar wordt, wanneer deze van een zware reverb wordt voorzien, kunt u het probleem verminderen door de hoeveelheid reverb, die op het geluid wordt toegepast, te reduceren.
	Bij het luisteren door luidsprekers: Hier kan een andere oorzaak, (zoals bijvoorbeeld resonantie die door de HP201 wordt geproduceerd) aan de orde zijn. Raadpleeg uw Roland handelaar of een Roland Service Centrum bij u in de buurt.
<b>De basreeks klinkt vreemd of er is een vibrerende resonantie</b>	Bij het luisteren door luidsprekers: door op een hoog volume te spelen, kunnen instrumenten in de buurt van de HP201 gaan resoneren. Resonantie kan ook optreden door fluorescerende lampen, glazen deuren en andere objecten. Het probleem treedt eerder op als het bas component wordt versterkt, en wanneer het geluid op een hoog volume wordt gespeeld.
	<ul style="list-style-type: none"> <li>• Plaats luidsprekers op een afstand van 10-15 cm van muren en andere oppervlakken.</li> <li>• Reduceer het volume.</li> <li>• Plaats luidsprekers niet in de buurt van resonerende objecten.</li> </ul>
<b>Het volumeniveau van het instrument dat op de ingangsjack is aangesloten is te laag</b>	Bij het luisteren door een koptelefoon: hier kan een andere oorzaak aan de orde zijn. Raadpleeg uw Roland handelaar of een Roland Service Centrum bij u in de buurt.
	Gebruikt u misschien een aansluitkabel, die een weerstand bevat? Gebruik een aansluitkabel zonder weerstand.

# Geluidenlijst

[TONE] knoppen: terwijl u de [TONE] knop ingedrukt houdt, drukt u op de corresponderende toets.

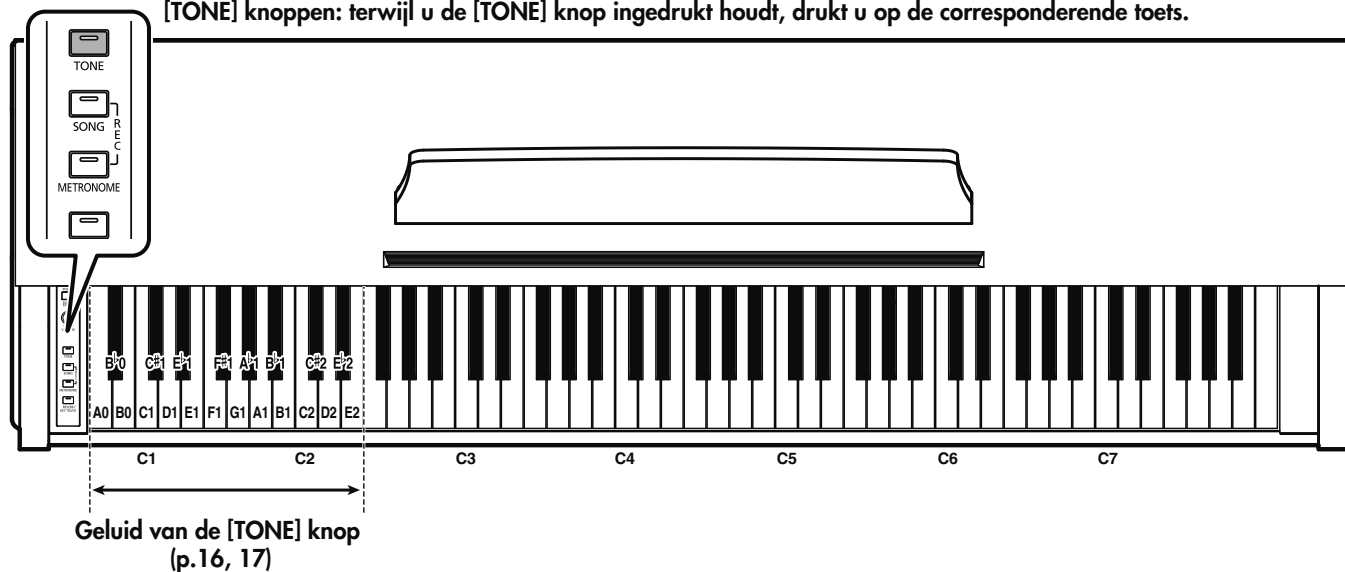

Geluid	Ingedrukte toets	Geluid
Grand Piano1	A0	
	B $\flat$ 0	Rich Strings
Grand Piano2	B0	
Honky-tonk	C1	
	C $\sharp$ 1	Orchestra Strings
Harpsichord	D1	
	E $\flat$ 1	Aerial Choir
Pop E.Piano	E1	
FM E.Piano	F1	
	F $\sharp$ 1	Soft Pad
Vibraphone	G1	
	A $\flat$ 1	Morning Lite
ChurchOrgan1	A1	
	B $\flat$ 1	Harp
ChurchOrgan2	B1	
Nason flute 8'	C2	
	C $\sharp$ 2	Piano + Strings
Combo Jazz Organ	D2	
	E $\flat$ 2	Piano + Choir
Ballad Organ	E2	

# Interne Songlijst

Song nr..	Toets	Song naam
1	B $\flat$ 0	La Fille aux Cheveux de Lin
2	B0	La Campanella *
3	C1	Trio Grande *
4	C#1	Scherzo No.2
5	D1	Sonate No.15 *
6	E $\flat$ 1	Liebesträume 3
7	E1	Étude, op.10-3
8	F1	Je te veux
9	F#1	Valse, op.64-1
10	G1	Golliwog's Cakewalk
11	A $\flat$ 1	Fantaisie-Impromptu
12	A1	Arabesque 1
13	B $\flat$ 1	An der schönen, blauen Donau *
14	B1	Auf Flügeln des Gesanges
15	C2	Mazurka No.5
16	C#2	Gymnopédie 1
17	D2	Étude, op.25-1
18	E $\flat$ 2	Clair de Lune
19	E2	Étude, op.10-5
20	F2	Dr. Gradus ad Parnassum
21	F#2	Grande Valse Brillante
22	G2	La prière d'une Vierge
23	A $\flat$ 2	Course en Troïka
24	A2	To The Spring
25	B $\flat$ 2	Valse, op.64-2
26	B2	Radetzky Marsch
27	C3	Träumerei
28	C#3	Moments Musicaux 3
29	D3	Prélude, op.28-15
30	E $\flat$ 3	Harmonious Blacksmith
31	E3	Ungarische Tänze 5 *
32	F3	Türkischer Marsch (Beethoven)
33	F#3	Nocturne No.2
34	G3	Frühlingslied

Song nr..	Toets	Song naam
35	A $\flat$ 3	Präludium *
36	A3	Jägerlied
37	B $\flat$ 3	Menuet Antique
38	B3	Für Elise
39	C4	Türkischer Marsch (Mozart)
40	C#4	Ständchen
41	D4	Humoreske
42	E $\flat$ 4	Blumenlied
43	E4	Alpenglöckchen
44	F4	Menuett G dur (Beethoven)
45	F#4	Venezianisches Gondellied
46	G4	Alpenabendröte
47	A $\flat$ 4	Farewell to the Piano
48	A4	Brautchor
49	B $\flat$ 4	Battle of Waterloo
50	B4	Wiener Marsch
51	C5	Le Coucou
52	C#5	Menuett G dur (Bach)
53	D5	Spinnerlied
54	E $\flat$ 5	Gavotte
55	E5	Heidenröslein
56	F5	Zigeuner Tanz
57	F#5	La Cinquantaine
58	G5	Csikos Post
59	A $\flat$ 5	Dolly's Dreaming Awakening
60	A5	La Violette
61	B $\flat$ 5	Fröhlicher Landmann
62	B5	Sonatine op.36-1 (Clementi)
63	C6	Sonatine op.20-1 (Kuhlau)
64	C#6	Sonatine No.5 (Beethoven)
65	D6	Fly Flee

\* Alle rechten voorbehouden. Onbevoegd gebruik van dit materiaal voor andere doeleinden dan strikt persoonlijk, is een overtreding van de hierop toepasbare wetgeving.

\* Songs met een '\*\*' hebben een orkestrale begeleiding.

# Eenvoudige bedieningslijst

## ■ Geluidsinstellingen

Terwijl u de [TONE] knop ingedrukt houdt, drukt u op de corresponderende toets.

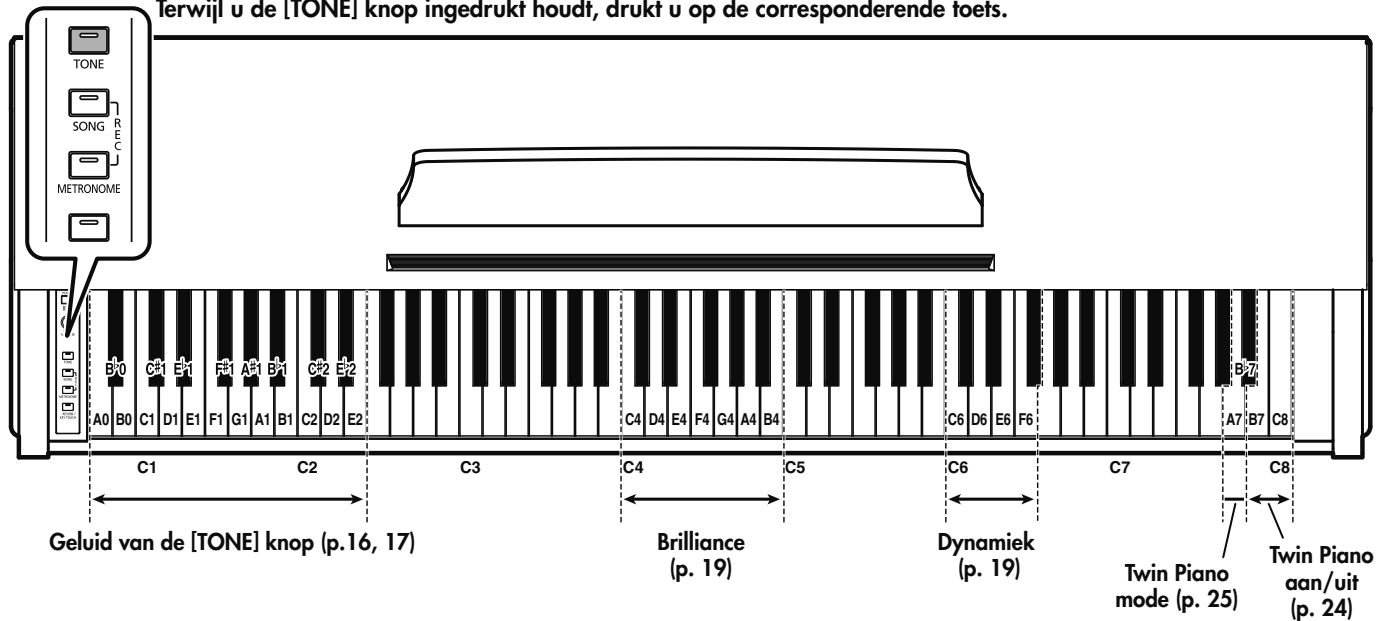

## ■ Metronoom instellingen

Terwijl u de [METRONOME] knop ingedrukt houdt, drukt u op de corresponderende toets.

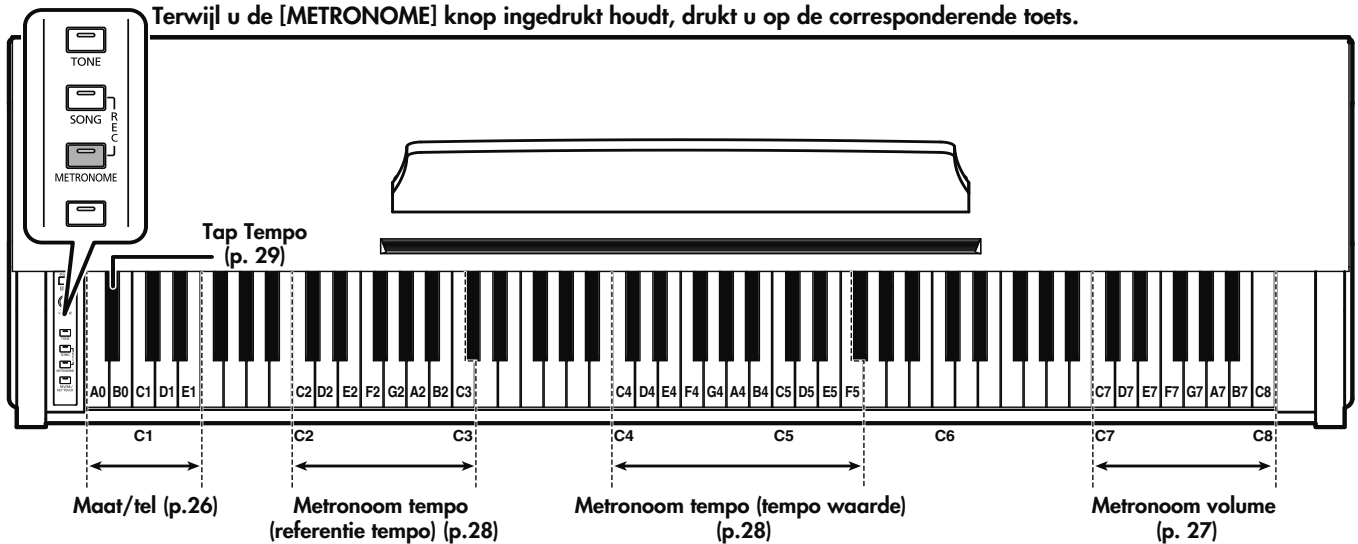

■ Key Touch/Depmer resonantie/Key Off resonantie instellingen

Terwijl u de [REVERB/KEY TOUCH] knop ingedrukt houdt, drukt u op de corresponderende toets.

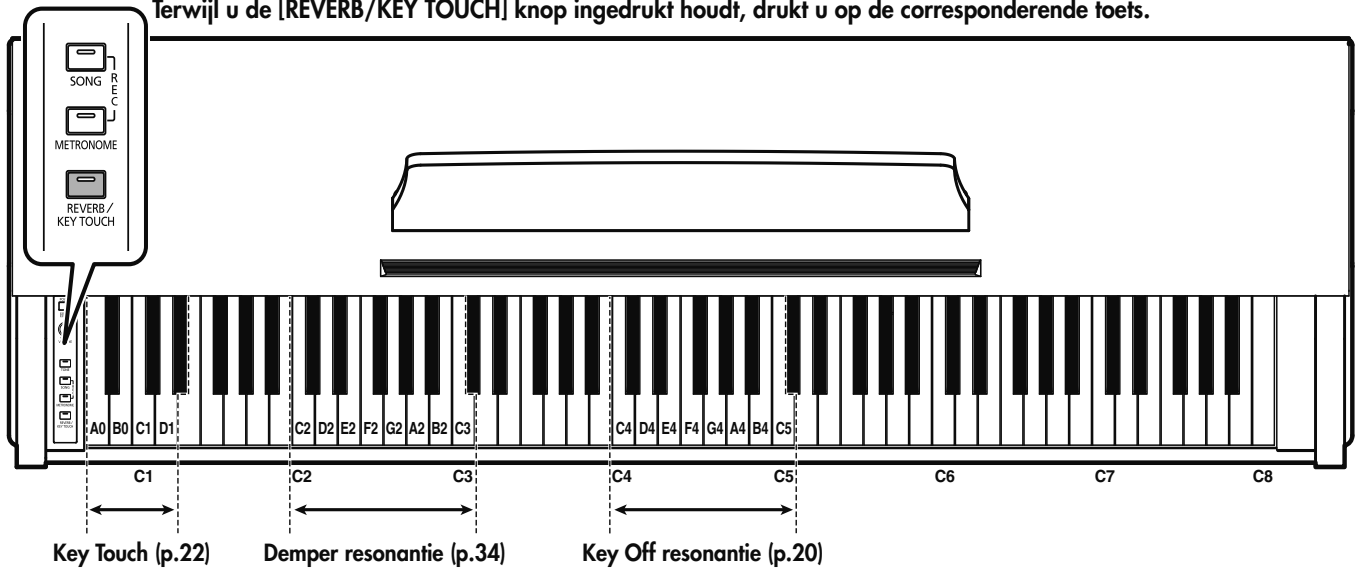

■ Overige instellingen

Terwijl u de [METRONOME] en [REVERB/KEY TOUCH] knoppen ingedrukt houdt, drukt u op de corresponderende toets.

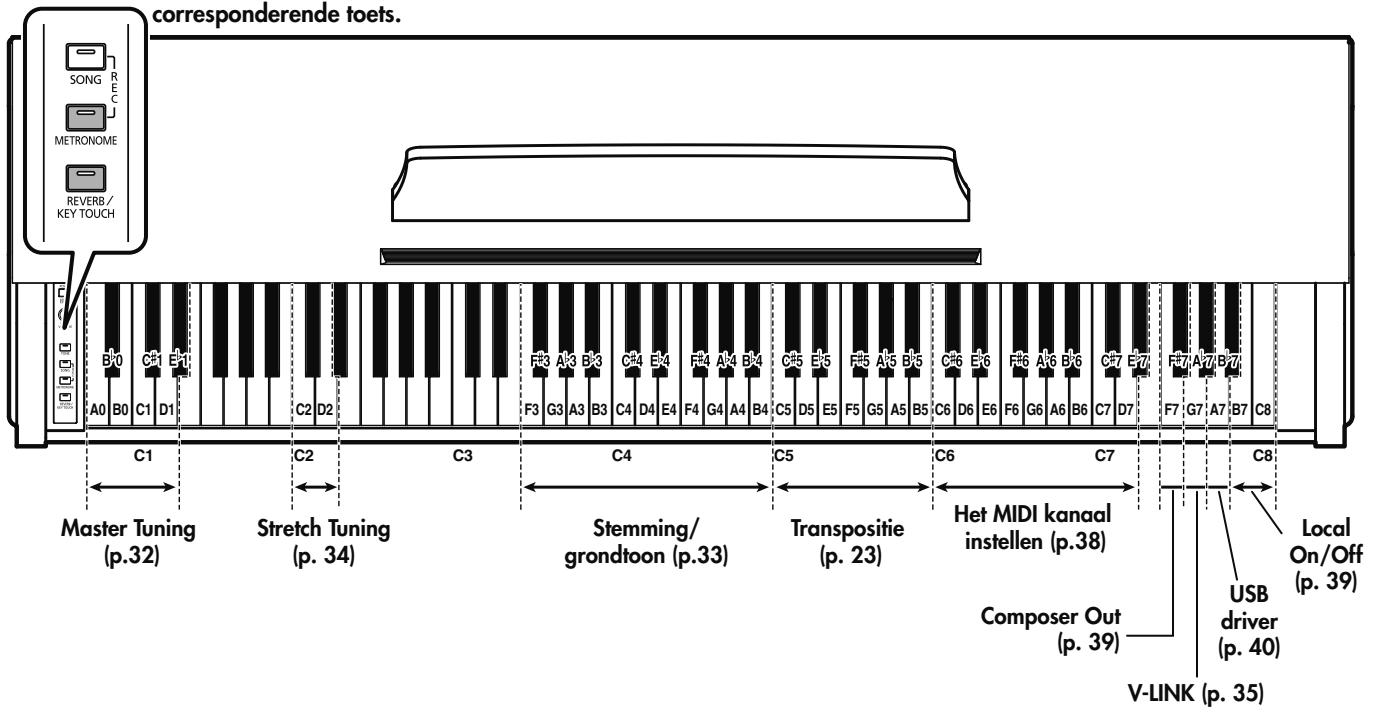



# Belangrijkste specificaties

Keyboard	
Toetsenbord	88 toetsen, PHA II toetsenbord
Aanslaggevoeligheid	Licht, standaard, zwaar, vast
Toetsenbord modes	Whole, Dual (aanpasbare volumebalans), Twin Piano
Geluidsgenerator	
Max. polyfonie	128 stemmen
Geluiden	20 geluiden Geluid beschikbaar bij MIDI data uitvoering: 285 geluiden (inclusief 8 drum sets, 1 SFX set)
Stemming	7 types, selecteerbare tonica
Stretched Tuning	Aan/uit
Master Tuning	415.3-466.2 Hz (aan te passen in stappen van 0.1 Hz)
Transpositie	-6 / +5 (in halve tonen)
Effecten	Reverb (10 niveaus), Key Off Resonance (alleen voor pianogeluiden, 7 niveaus, Off), Damper Resonance (alleen voor pianogeluiden, 7 niveaus, Off), Dynamics (3 types, Off).
Recorder	
Track	1 spoor
Aantal opgeslagen Songs	1 Song
Aantal opgeslagen noten	Ongeveer 10.000 noten
Regelingen	Song Select, All Song Play/Stop, Rec
Tempo	Kwartnoot = 10 tot 500
Resolutie	120 tikken per kwartnoot
Metronome	
Maat	0/4, 2/4, 3/4, 4/4, 6/4
Volume	8 niveaus
Overige	
Preset Songs	65 Songs
Nominaal uitgangsvermogen	25 W x 2
Luidsprekers	12 cm x 2
Regeling	Volume
Pedalen	VOLUME [-][+] Demper (half-pedaal herkenning), Soft (half-pedaal herkenning), Sostenuto
Overige functies	Panel Lock, V-LINK
Aansluitingen	Stroom ingang, pedalaansluiting, ingangsjacks (L/Mono, R), uitgangsjacks (L/Mono, R), MIDI aansluitingen (In, Out), Phones jack (stereo) x 2, USB (MIDI) aansluiting
Stroomvoorziening	AC 115 V, AC 117 V, AC 220 V, AC 230 V, AC 240 V (50/60 Hz)
Stroomverbruik	48 W
Afmetingen (inclusief piano standaard)	1387 (B) x 442 (D) x 1012 (H) mm (met muziekstandaard) 1387 (B) x 422 (D) x 822 (H) mm (zonder muziekstandaard)
Gewicht (inclusief de bijbehorende standaard)	54 Kg
Accessoires	Gebruikershandleiding, netsnoer, koptelefoon haak, muziekstandaard, schroeven voor muziekstandaard

\* In het kader van productverbetering kunnen de specificaties en/of het uiterlijk van dit apparaat zonder voorafgaande mededeling gewijzigd worden.

# Index

- A**  
Achterpaneel..... 11  
Afspelen  
    Interne Song ..... 15  
    Opgenomen uitvoering.....31
- B**  
Beat.....26  
Bedieningspaneel ..... 11  
Brilliance ..... 19
- C**  
Composer Out.....39  
Computer .....40  
Count-In Recording (opname, aftellen) .....30
- D**  
Deksel..... 12  
Demper pedaal ..... 14  
Demper resonantie..... 14, 34  
Dual Balance ..... 18  
Dual Play..... 17-18  
Dynamiek ..... 19
- F**  
Fabrieksinstellingen .....36
- G**  
Geluidsapparatuur.....37
- I**  
Ingangsjack ..... 11, 37  
Interne Song ..... 15
- K**  
Key Off Resonance .....20  
Key Touch (aanslaggevoeligheid) .....22  
Koptelefoon haak ..... 13  
Koptelefoon ..... 13  
Koptelefoon jack..... 11, 13
- L**  
Local Control.....39  
Local Off ..... 39  
Local On ..... 39
- M**  
Master tuning (stemmen) .....32  
Memory Backup (geheugen opslag) .....36  
Metronoom .....26  
    Maat.....26  
    Tempo..... 27-29  
    Volume.....27  
[METRONOME] knop ..... 11, 32, 26-30, 32-36, 38-40  
MIDI.....38  
MIDI kanaal .....38  
MIDI aansluiting ..... 11, 38  
MIDI apparaten .....38  
Muziekstandaard..... 12
- N**  
Netsnoer ..... 12
- O**  
Onderpaneel ..... 11  
Opnemen ..... 30
- P**  
Panel Lock ..... 35  
Pedaal ..... 14  
Pedaal aansluiting ..... 11-12  
Pedaalsnoer..... 12  
[POWER] schakelaar ..... 11, 13, 35
- R**  
Regelaar ..... 14  
Reverb ..... 21  
    Diepte..... 21  
[REVERB/KEY TOUCH] knop ..... 11, 20-23, 32-35, 38-40
- S**  
Soft pedaal..... 14  
[SONG] knop ..... 11, 15, 30-31, 36  
Sostenuto pedaal..... 14  
Standaard toonhoogte ..... 32  
Stemmen ..... 32  
Stemmingscurve ..... 34  
Stretch Tuning ..... 34  
Stroom ..... 13  
Stroom ingang ..... 11-12
- T**  
Tap Tempo .....29  
Temperament (stemming) .....33  
Tempo.....27  
Geluid ..... 16  
Tone 1 ..... 18  
Tone 2 ..... 18  
[TONE] knop ..... 11, 16-19, 24-25, 31, 35  
Tonica..... 33  
Transpositie ..... 23  
Twin Piano..... 24  
Twin Piano mode..... 24-25
- U**  
Uitgangsjack..... 11, 37  
USB (MIDI) aansluiting ..... 11, 40  
USB driver ..... 40
- V**  
V-LINK..... 35  
Volume..... 14  
    Metronoom..... 27  
[VOLUME] knop..... 11, 13-14
- W**  
Wissen  
    Opgenomen uitvoering ..... 31

# Informatie

Als u een reparatiedienst nodig heeft, belt u het dichtstbijzijnde Roland Service Centrum of erkend Roland distributeur in uw land, zoals hieronder getoond.

## AFRICA

### EGYPT

**Al Fanny Trading Office**  
9 EBN Hagar A1 Askalany Street,  
ARD El Golf, Heliopolis,  
Cairo 11341, EGYPT  
TEL: 20-2-417-1828

### REUNION

**Maison FO - YAM Marcel**  
25 Rue Jules Hermann,  
Chaudron - BP79 97 491  
Ste Clotilde Cedex,  
REUNION ISLAND  
TEL: (0262) 218-429

### SOUTH AFRICA

**T.O.M.S. Sound & Music (Pty)Ltd.**  
2 ASTRON ROAD DENVER  
JOHANNESBURG ZA 2195,  
SOUTH AFRICA  
TEL: (011)417 3400  
FAX: (011)417 3462

### Paul Bothner(PTY)Ltd.

Royal Cape Park, Unit 24  
Londonderry Road, Ottery 7800  
Cape Town, SOUTH AFRICA  
TEL: (021) 799 4900

## ASIA

### CHINA

**Roland Shanghai Electronics Co.,Ltd.**  
5F.No.1500 Pingliang Road  
Shanghai 200090, CHINA  
TEL: (021) 5580-0800

### Roland Shanghai Electronics Co.,Ltd.

(BEIJING OFFICE)  
10F.No.18 3 Section Anhuaxili  
Chaoyang District Beijing  
100011 CHINA  
TEL: (010) 6426-5050

### HONG KONG

**Tom Lee Music Co., Ltd.**  
Service Division  
22-32 Pun Shan Street, Tsuen  
Wan, New Territories,  
HONG KONG  
TEL: 2415 0911

### Parsons Music Ltd.

8th Floor, Railway Plaza, 39  
Chatham Road South, T.S.T,  
Kowloon, HONG KONG  
TEL: 2333 1863

### INDIA

**Rivera Digitech (India) Pvt. Ltd.**  
409, Nirman Kendra  
Mahalaxmi Flats Compound  
Off. Dr. Edwin Moses Road,  
Mumbai-400011, INDIA  
TEL: (022) 2493 9051

### INDONESIA

**PT Citra IntiRama**  
Jl. Cideng Timur No. 15J-150  
Jakarta Pusat  
INDONESIA  
TEL: (021) 6324170

### KOREA

**Cosmos Corporation**  
1461-9, Seocho-Dong,  
Seocho Ku, Seoul, KOREA  
TEL: (02) 3486-8855

### MALAYSIA

**Roland Asia Pacific Sdn. Bhd.**  
45-1, Block C2, Jalan PJU 1/39,  
Dataran Prima, 47301 Petaling  
Jaya, Selangor, MALAYSIA  
TEL: (03) 7805-3263

## PHILIPPINES

**G.A. Yupangco & Co. Inc.**  
339 Gil J. Puyat Avenue  
Makati, Metro Manila 1200,  
PHILIPPINES  
TEL: (02) 899 9801

## SINGAPORE

**SWEE LEE MUSIC COMPANY PTE. LTD.**  
150 Sims Drive,  
SINGAPORE 387381  
TEL: 6846-3676

## TAIWAN

**ROLAND TAIWAN ENTERPRISE CO., LTD.**  
Room 5, 9fl. No. 112 Chung  
Shan N.Road Sec.2, Taipei,  
TAIWAN, R.O.C.  
TEL: (02) 2561 3339

## THAILAND

**Theera Music Co., Ltd.**  
330 Soi Verg NakornKasem,  
New Road, Sumpantawongse,  
Bangkok 10100, THAILAND  
TEL: (02) 224-8821

## AUSTRALIA/ NEW ZEALAND

### AUSTRALIA/ NEW ZEALAND

**Roland Corporation  
Australia Pty.,Ltd.**  
38 Campbell Avenue  
Dee Why West. NSW 2099  
AUSTRALIA

### For Australia

Tel: (02) 9982 8266  
For New Zealand  
Tel: (09) 3098 715

## CENTRAL/LATIN AMERICA

### ARGENTINA

**Instrumentos Musicales S.A.**  
Av.Santa Fe 2055  
(1123) Buenos Aires  
ARGENTINA  
TEL: (011) 4508-2700

### BARBADOS

**A&B Music Supplies LTD**  
12 Webster Industrial Park  
Wildey, St.Michael, Barbados  
TEL: (246)430-1100

### BRAZIL

**Roland Brasil Ltda.**  
Rua San Jose, 780 Sala B  
Parque Industrial San Jose  
Cotia - Sao Paulo - SP, BRAZIL  
TEL: (011) 4615 5666

### CHILE

**Comercial Fancy II S.A.**  
Rut.: 96.919.420-1  
Nataníel Cox #739, 4th Floor  
Santiago - Centro, CHILE  
TEL: (02) 688-9540

### COLOMBIA

**Centro Musical Ltda.**  
Cra 43 B No 25 A 41 Bododega 9  
Medellin, Colombia  
TEL: (574)3812529

### COSTA RICA

**JUAN Bansbach Instrumentos  
Musicales**  
Ave.1. Calle 11, Apartado  
10237,  
San Jose, COSTA RICA  
TEL: 258-0211

## CURACAO

**Zeelandia Music Center Inc.**  
Orionweg 30  
Curacao, Netherland Antilles  
TEL:(305)5926866

## DOMINICAN REPUBLIC

**Instrumentos Fernando Giraldez**  
Calle Proyecto Central No.3  
Ens.La Esperilla  
Santo Domingo,  
Dominican Republic  
TEL:(809) 683 0305

## ECUADOR

**Mas Musika**  
Rumichaca 822 y Zaruma  
Guayaquil - Ecuador  
TEL:(593-4)2302364

## EL SALVADOR

**OMNI MUSIC**  
75 Avenida Norte y Final  
Alameda Juan Pablo II,  
Edificio No.4010 San Salvador,  
EL SALVADOR  
TEL: 262-0788

## GUATEMALA

**Casa Instrumental**  
Calzada Roosevelt 34-01,zona 11  
Ciudad de Guatemala  
Guatemala  
TEL:(502) 599-2888

## HONDURAS

**Almacen Pajaro Azul S.A. de C.V.**  
BO.Paz Barahona  
3 Ave.11 Calle S/O  
San Pedro Sula, Honduras  
TEL: (504) 553-2029

## MARTINIQUE

**Musique & Son**  
Z.I.Les Mangle  
97232 Le Lamantin  
Martinique F.W.I.  
TEL: 596 596 426860

## Gigamusic SARL

10 Rte De La Folie  
97200 Fort De France  
Martinique F.W.I.  
TEL: 596 596 715222

## MEXICO

**Casa Veerkamp, s.a. de c.v.**  
Av. Toluca No. 323, Col. Olivar  
de los Padres 01780 Mexico  
D.F. MEXICO  
TEL: (55) 5668-6699

## NICARAGUA

**Bansbach Instrumentos  
Musicales Nicaragua**  
Altamira D'Este Calle Principal  
de la Farmacia Sta.Avenida  
1 Cuadra al Lago.#503  
Managua, Nicaragua  
TEL: (505)277-2557

## PANAMA

**SUPRO MUNDIAL, S.A.**  
Boulevard Andrews, Albrook,  
Panama City, REP. DE  
PANAMA  
TEL: 315-0101

## PARAGUAY

**Distribuidora De  
Instrumentos Musicales**  
J.E. Olear y ESQ. Manduvira  
Asuncion PARAGUAY  
TEL: (595) 21 492147

## PERU

**Audionet**  
Distribuciones Musicales SAC  
Juan Fanning 530  
Miraflores  
Lima - Peru  
TEL: (51) 4461388

## TRINIDAD

**AMR Ltd**  
Ground Floor  
Maritime Plaza  
Barataria Trinidad W.I.  
TEL: (868) 638 6385

## URUGUAY

**Todo Musica S.A.**  
Francisco Acuna de Figueroa  
1771  
C.P.: 11.800  
Montevideo, URUGUAY  
TEL: (02) 924-2335

## VENEZUELA

**Instrumentos Musicales  
Allegro,C.A.**  
Av.las industrias edf.Guitar  
import  
#7 zona Industrial de Turumo  
Caracas, Venezuela  
TEL: (212) 244-1122

## EUROPE

### AUSTRIA

**Roland Elektronische  
Musikinstrumente HmbH.**  
Austrian Office  
Eduard-Bodem-Gasse 8,  
A-6020 Innsbruck, AUSTRIA  
TEL: (0512) 26 44 260

### BELGIUM/FRANCE/ HOLLAND/ LUXEMBOURG

**Roland Central Europe N.V.**  
Houtstraat 3, B-2260, Oevel  
(Westerlo) BELGIUM  
TEL: (014) 575811

### CROATIA

**ART-CENTAR**  
Degenova 3.  
HR - 10000 Zagreb  
TEL: (1) 466 8493

### CZECH REP.

**CZECH REPUBLIC  
DISTRIBUTOR s.r.o**  
Voct rova 247/16  
CZ - 180 00 PRAHA 8,  
CZECH REP.  
TEL: (2) 830 20270

### DENMARK

**Roland Scandinavia A/S**  
Nordhavnsvej 7, Postbox 880,  
DK-2100 Copenhagen  
DENMARK  
TEL: 3916 6200

### FINLAND

**Roland Scandinavia As, Filial  
Finland**  
Elannontie 5  
FIN-01510 Vantaa, FINLAND  
TEL: (09) 68 24 020

### GERMANY

**Roland Elektronische  
Musikinstrumente HmbH.**  
Oststrasse 96, 22844  
Norderstedt, GERMANY  
TEL: (040) 52 60090

### GREECE/CYPRUS

**STOLLAS S.A.**  
Music Sound Light  
155, New National Road  
Patras 26442, GREECE  
TEL: 2610 435400

### HUNGARY

**Roland East Europe Ltd.**  
Warehouse Area DEPO Pf.83  
H-2046 Torokbalint,  
HUNGARY  
TEL: (23) 511011

### IRELAND

**Roland Ireland**  
G2 Calmount Park, Calmount  
Avenue, Dublin 12  
Republic of IRELAND  
TEL: (01) 4294444

### ITALY

**Roland Italy S. p. A.**  
Viale delle Industrie 8,  
20020 Arese, Milano, ITALY  
TEL: (02) 937-78300

## NORWAY

**Roland Scandinavia Avd.**  
**Kontor Norge**  
Lilleakerveien 2 Postboks 95  
Lilleaker N-0216 Oslo  
NORWAY  
TEL: 2273 0074

## POLAND

**ROLAND POLSKA SP. Z O.O.**  
UL. Gibraltarska 4.  
PL-03 664 Warszawa  
POLAND  
TEL: (022) 679 4419

## PORTUGAL

**Roland Iberia, S.L.**  
**Portugal Office**  
Cais das Pedras, 8/9-1 Dto  
4050-465, Porto, PORTUGAL  
TEL: 22 608 00 60

## ROMANIA

**FBS LINES**  
Piata Libertatii 1,  
535500 Gheorgheni,  
ROMANIA  
TEL: (266) 364 609

## RUSSIA

**MuTek**  
Dorozhnaya ul.3,korp.6  
117 545 Moscow, RUSSIA  
TEL: (095) 981-4967

## SLOVAKIA

**DAN Acoustic s.r.o.**  
Povazsk 18.  
SK - 940 01 Nov Z mky  
TEL: (035) 6424 330

## SPAIN

**Roland Iberia, S.L.**  
Paseo Garc a Faria, 33-35  
08005 Barcelona SPAIN  
TEL: 93 493 91 00

## SWEDEN

**Roland Scandinavia A/S  
SWEDISH SALES OFFICE**  
Danvik Center 28, 2 tr.  
S-131 30 Nacka SWEDEN  
TEL: (0)8 702 00 20

## SWITZERLAND

**Roland (Switzerland) AG**  
Landstrasse 5, Postfach,  
CH-4452 Itingen,  
SWITZERLAND  
TEL: (061) 927-8383

## UKRAINE

**EURHYTHMICS Ltd.**  
P.O.Box: 37-a  
Nedecy Str. 30  
UA - 89600 Mukachevo,  
UKRAINE  
TEL: (03131) 414-40

## UNITED KINGDOM

**Roland (U.K.) Ltd.**  
Atlantic Close, Swansea  
Enterprise Park, SWANSEA  
SA7 9FJ,  
UNITED KINGDOM  
TEL: (01792) 702701

## MIDDLE EAST

### BAHRAIN

**Moon Stores**  
No.16, Bab Al Bahrain Avenue,  
P.O.Box 247, Manama 304,  
State of BAHRAIN  
TEL: 17 211 005

### IRAN

**MOCO INC.**  
No.41 Nike St., Dr.Shariyati Ave.,  
Roberoye Cerahe Mirdamad  
Tehran, IRAN  
TEL: (021) 285-4169

### ISRAEL

**Halilit P. Greenspoon & Sons  
Ltd.**  
8 Retzif Ha'aliya Hashnya St.  
Tel-Aviv-Yafo ISRAEL  
TEL: (03) 6823666

## JORDAN

**MUSIC HOUSE CO. LTD.**  
**FREDDY FOR MUSIC**  
P. O. Box 922846  
Amman 11192 JORDAN  
TEL: (06) 5692696

## KUWAIT

**EASA HUSAIN AL-YOUSIFI  
& SONS CO.**  
Abdullah Salem Street,  
Safat, KUWAIT  
TEL: 243-6399

## LEBANON

**Chahine S.A.L.**  
Gerge Zeidan St., Chahine  
Bldg., Achrafieh, P.O.Box: 16-  
5857  
Beirut, LEBANON  
TEL: (01) 20-1441

## OMAN

**TALENTZ CENTRE L.L.C.**  
Malatan House No.1  
Al Noor Street, Ruwi  
SULTANATE OF OMAN  
TEL: 2478 3443

## QATAR

**Al Emadi Co. (Badie Studio &  
Stores)**  
P.O. Box 62, Doha, QATAR  
TEL: 4423-554

## SAUDI ARABIA

**aDawlah Universal  
Electronics APL**  
Corniche Road, Aldossary  
Bldg., 1st Floor, Alkhobar,  
SAUDI ARABIA

P.O.Box 2154, Alkhobar 31952  
SAUDI ARABIA  
TEL: (03) 898 2081

## SYRIA

**Technical Light & Sound  
Center**  
Rawda, Abdul Qader Jazairi St.  
Bldg. No. 21, P.O.BOX 13520,  
Damascus, SYRIA  
TEL: (011) 223-5384

## TURKEY

**ZUHAI DIS TICARET A.S.**  
Galip Dede Cad. No.37  
Beyoglu - Istanbul / TURKEY  
TEL: (0212) 249 85 10

## U.A.E.

**Zak Electronics & Musical  
Instruments Co. L.L.C.**  
Zabeel Road, Al Sherooq Bldg.,  
No. 14, Grand Floor, Dubai,  
U.A.E.  
TEL: (04) 3360715

## NORTH AMERICA

### CANADA

**Roland Canada Ltd.**  
(Head Office)  
5480 Parkwood Way  
Richmond B. C., V6V 2M4  
CANADA  
TEL: (604) 270 6626

### Roland Canada Ltd.

(Toronto Office)  
170 Admiral Boulevard  
Mississauga On L5T 2N6  
CANADA  
TEL: (905) 362 9707

### U. S. A.

**Roland Corporation U.S.**  
5100 S. Eastern Avenue  
Los Angeles, CA 90040-2938,  
U. S. A.  
TEL: (323) 890 3700



Voor EU-Landen

Dit product voldoet aan de voorwaarden van Europese Richtlijnen EMC 89/336/EEC en LVD 73/23/EEC.



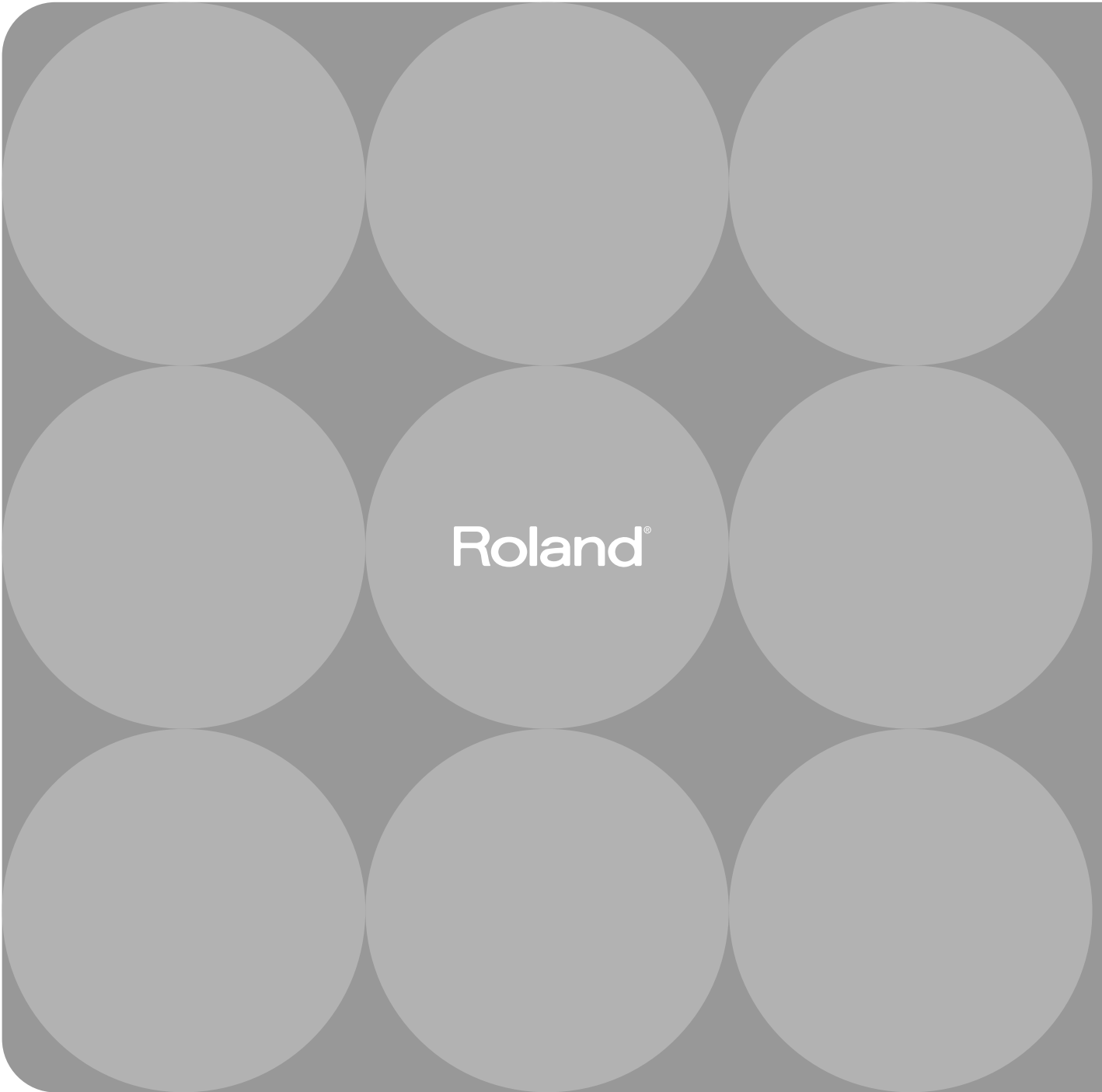

Roland®